



# 7130cdn Professional Color Printer User Guide

English

Français Guide d'utilisation

Italiano Guida dell'utente

Deutsch Benutzerhandbuch

Español Guía del usuario



La protección de derechos de autor que se declara comprende todo tipo de materiales e información sujetos a protección de derechos de autor, ahora permitidos por la ley judicial o estatutaria, u otorgados en lo sucesivo, incluido, sin limitación, el material generado por los programas de software que se muestran en la pantalla, como estilos, plantillas, iconos, pantallas, vistas, etc.

Marcas comerciales utilizadas en el texto: Adobe Reader<sup>®</sup>, Adobe Type Manager<sup>®</sup>, ATM<sup>™</sup>, Flash<sup>®</sup>, Macromedia<sup>®</sup>, Photoshop<sup>®</sup> y PostScript<sup>®</sup> son marcas comerciales de Adobe Systems Incorporated en Estados Unidos y/o en otros países.

Walk-Up<sup>®</sup> es marca comercial de Xerox Corporation en Estados Unidos y/o en otros países.

Apple<sup>®</sup>, AppleTalk<sup>®</sup>, Bonjour<sup>®</sup>, EtherTalk<sup>®</sup>, Macintosh<sup>®</sup>, Mac OS<sup>®</sup> y TrueType<sup>®</sup> son marcas comerciales de Apple Computer, Inc. en Estados Unidos y/o en otros países.

HP-GL<sup>®</sup>, HP-UX<sup>®</sup> y PCL<sup>®</sup> son marcas comerciales de Hewlett-Packard Corporation en Estados Unidos y/o en otros países.

IBM<sup>®</sup> y AIX<sup>®</sup> son marcas comerciales de International Business Machines Corporation en los Estados Unidos y/o en otros países.

Microsoft<sup>®</sup>, Windows Vista<sup>®</sup>, Windows<sup>®</sup> y Windows Server<sup>®</sup> son marcas comerciales de Microsoft Corporation en Estados Unidos y/o en otros países.

Novell<sup>®</sup>, NetWare<sup>®</sup>, NDPS<sup>®</sup>, NDS<sup>®</sup>, Novell Directory Services<sup>®</sup>, IPX<sup>™</sup> y Novell Distributed Print Services<sup>™</sup> son marcas comerciales de Novell, Incorporated en Estados Unidos y/o en otros países.

SGI<sup>®</sup> IRIX<sup>®</sup> es una marca comercial de Silicon Graphics, Inc.

Sun<sup>SM</sup>, Sun Microsystems<sup>™</sup> y Solaris<sup>™</sup> son marcas comerciales de Sun Microsystems, Incorporated en Estados Unidos y/o en otros países.

UNIX<sup>®</sup> es marca comercial en Estados Unidos y en otros países, que se otorga con licencia exclusivamente a través de X/Open Company Limited.

Este producto cumple con las directrices de ahorro de energía de ENERGY STAR<sup>®</sup>. El nombre y el logotipo de ENERGY STAR son marcas registradas en EE.UU.



En este documento puede que se utilicen otras marcas comerciales y nombres comerciales para referirse a las entidades que alegan las marcas y nombres o de sus productos. Dell Inc. no tiene ningún interés de propiedad de las marcas comerciales y nombres comerciales, excepto el suyo propio.

# Contenido

## 1 Características

Piezas de la impresora	8
Vista frontal	8
Vista posterior	9
Componentes internos	9
Configuraciones de la impresora	10
Características estándar	10
Configuraciones disponibles	10
Opciones	11
Panel de control	12
Diseño del panel de control	12
Páginas de información	13
Más información	14

## 2 Conexión de red básica

Generalidades de la instalación y configuración de la red	16
Elección de un método de conexión	17
Conexión mediante Ethernet (recomendada)	17
Conexión mediante USB	18
Configuración de la dirección de red	19
Direcciones IP y TCP/IP	19
Configuración automática de la dirección IP de la impresora	20
Métodos dinámicos para configurar la dirección IP de la impresora	20
Configuración manual de la dirección IP de la impresora	22
Software de administración de la impresora	24
Servidor web incorporado	24
Controladores de impresora disponibles	25
Windows 2000 o posterior	26
Pasos preliminares	26
Procedimiento de instalación rápida con CD	26
Otros métodos de instalación	27
Instalación de un servidor de Windows de 64 bits en un cliente de 32 bits	30
Solución de problemas en Windows 2000 o posterior	30
Macintosh OS X, versión 10.3 y posteriores	32
Macintosh OS X, versión 10.3	32
Macintosh OS X, versión 10.4 y superiores	33
Solución de problemas en Macintosh (Mac OS X, versión 10.3 y superiores)	34
UNIX (Linux)	35
Procedimiento de instalación rápida	35

IPv6 .....	37
Activación de IPv6 .....	37
Establecimiento de la Id. de interfaz .....	38
Asignación automática de direcciones .....	39
DHCPv6 .....	40
Asignación manual de direcciones .....	41
Prioridad de direcciones .....	41

### 3 Impresión

Descripción de la impresión .....	44
Soportes admitidos .....	45
Directrices generales sobre la carga de papel .....	45
Soportes que pueden provocar daños en la impresora .....	46
Directrices para el almacenamiento del papel .....	46
Colocación de soportes de impresión .....	47
Colocación de papel en la bandeja 1 (MPT) .....	47
Uso de la alimentación manual en la bandeja 1 (MPT) .....	52
Colocación de papel en las bandejas 2-5 .....	53
Impresión en soportes especiales .....	60
Impresión en transparencias .....	60
Impresión en sobres .....	61
Impresión en etiquetas .....	61
Impresión en papel brillante .....	62
Uso de tipos de papel personalizados .....	63
Uso de papel de tamaño personalizado .....	64
Selección de opciones de impresión .....	66
Opciones de impresión para Windows .....	66
Configuración de opciones de impresión predeterminadas para Windows .....	67
Selección de opciones de impresión para un trabajo individual en Windows .....	68
Almacenamiento de un conjunto de opciones de impresión utilizadas habitualmente en Windows .....	69
Opciones de impresión para Macintosh .....	69
Selección de opciones para un trabajo individual en Macintosh .....	70
Almacenamiento de un conjunto de opciones de impresión utilizadas habitualmente en Macintosh .....	70
Impresión en ambas caras del papel .....	71
Directrices para la impresión a 2 caras .....	71
Impresión de documentos a 2 caras .....	72
Opciones de formato de página .....	73
Selección del tipo de papel .....	74
Selección del tipo de papel para usar con un controlador compatible .....	74
Impresión de varias páginas en una hoja (Varias en 1) .....	75
Impresión de varias páginas en una con un controlador compatible .....	75
Impresión de folletos .....	76
Selección de la impresión de folletos en un controlador compatible .....	77

Uso de correcciones del color . . . . .	78
Selección de la corrección del color en un controlador compatible . . . . .	78
Realización de ajustes de color en un controlador compatible . . . . .	78
Ajustes de color personalizados . . . . .	80
Ajuste de la corrección automática del color en un controlador compatible . . . . .	80
Impresión en blanco y negro . . . . .	81
Impresión en blanco y negro con un controlador compatible . . . . .	81
Impresión de separadores . . . . .	82
Impresión de páginas de inserción en un controlador compatible . . . . .	82
Impresión de páginas de portada . . . . .	83
Impresión de portadas en un controlador compatible . . . . .	84
Impresión de marcas de agua . . . . .	85
Selección, creación y edición de marcas de agua en un controlador compatible . . . . .	85
Impresión de imágenes espejo . . . . .	86
Selección de imágenes invertidas en un controlador compatible . . . . .	86
Impresión de tipos de trabajo especiales. . . . .	87
Envío de trabajos de impresión personal, impresión guardada personal, impresión segura (protegida), impresión de prueba o impresión guardada. . . . .	88
Envío de trabajos de Imprimir con . . . . .	89
Impresión o eliminación de trabajos de impresión protegida. . . . .	89
Impresión o eliminación de trabajos de impresión personal . . . . .	90
Impresión o eliminación de trabajos de impresión de prueba e impresión guardada . . . . .	90
Impresión o eliminación de trabajos de impresión personal . . . . .	90

## 4 Mantenimiento

Mantenimiento y limpieza . . . . .	94
Precauciones generales . . . . .	94
Ubicación del número de serie y la etiqueta de servicio . . . . .	94
Contadores de impresión. . . . .	95
Limpieza de la impresora . . . . .	96
Limpieza del exterior . . . . .	96
Limpieza de los indicadores LED. . . . .	96
Pedido de suministros . . . . .	100
Consumibles . . . . .	100
Elementos de mantenimiento de rutina . . . . .	100
Piezas sustituibles por el cliente . . . . .	101
Cuándo hacer un pedido de suministros . . . . .	101
Reciclado de suministros . . . . .	101
Traslado de la impresora . . . . .	102
Símbolos de la impresora . . . . .	103

## 5 Solución de problemas

Solución de problemas generales . . . . .	106
La impresora no se enciende. . . . .	106
La impresión tarda demasiado tiempo. . . . .	107
El sistema se reinicia o se apaga con frecuencia . . . . .	107
La impresora emite ruidos no habituales. . . . .	108
La fecha y la hora son incorrectas . . . . .	108
Problemas de impresión a dos caras. . . . .	108
La puerta delantera no se cierra . . . . .	108
Problemas en la alimentación del papel . . . . .	109
Despeje de atascos de papel. . . . .	109
Reducción de los atascos de papel . . . . .	126
Solución de problemas en la alimentación del papel. . . . .	127
Problemas con la calidad de impresión . . . . .	130
Herramientas integradas para la solución de problemas. . . . .	130
Solución de los problemas de calidad de impresión . . . . .	132
Obtención de ayuda. . . . .	139
Mensajes del panel de control . . . . .	139
Diagnóstico en línea de asistencia técnica . . . . .	140
Sitios web útiles . . . . .	140

## A Especificaciones de la impresora

Especificaciones físicas . . . . .	142
Unidad básica . . . . .	142
Bandejas 3, 4 y 5 (opcional) . . . . .	142
Requisitos de espacio . . . . .	142
Especificaciones medioambientales . . . . .	143
Temperatura . . . . .	143
Humedad relativa. . . . .	143
Especificaciones eléctricas . . . . .	144
Especificaciones de rendimiento . . . . .	145
Resolución . . . . .	145
Velocidad de impresión . . . . .	145
Especificaciones del controlador . . . . .	146
Memoria . . . . .	146
Interfaces . . . . .	146

## Índice alfabético

# Características

# 1

Este capítulo incluye:

- [Piezas de la impresora](#)
- [Configuraciones de la impresora](#)
- [Panel de control](#)
- [Más información](#)

# Piezas de la impresora

Esta sección incluye:

- [Vista frontal](#)
- [Vista posterior](#)
- [Componentes internos](#)

## Vista frontal

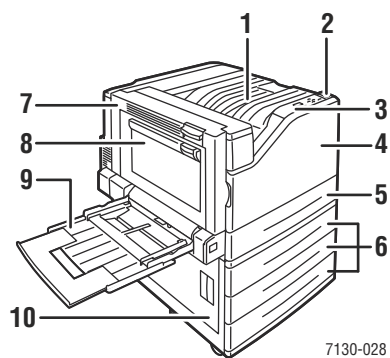

1. Bandeja de salida superior
2. Interruptor eléctrico
3. Panel de control
4. Puerta frontal
5. Bandeja 2
6. Bandejas 3, 4 y 5 (opción)
7. Puerta A
8. Puerta B
9. Bandeja 1 (MPT)
10. Puerta C



## Vista posterior

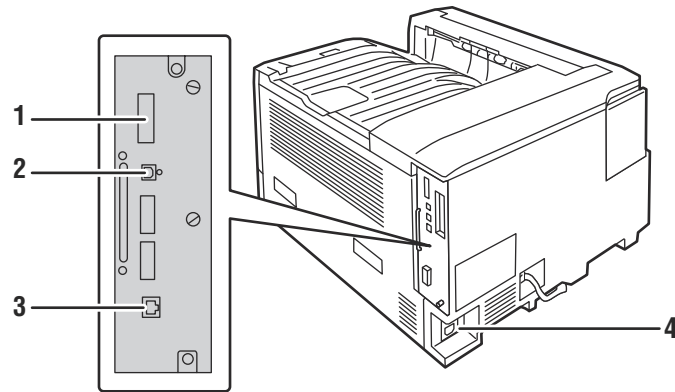

7130-026

- |                             |   |
|-----------------------------|---|
| 1. Tarjeta de configuración | 3. Conexión Ethernet                            |
| 2. Conexión USB             | 4. Conector del cable de alimentación eléctrica |

## Componentes internos

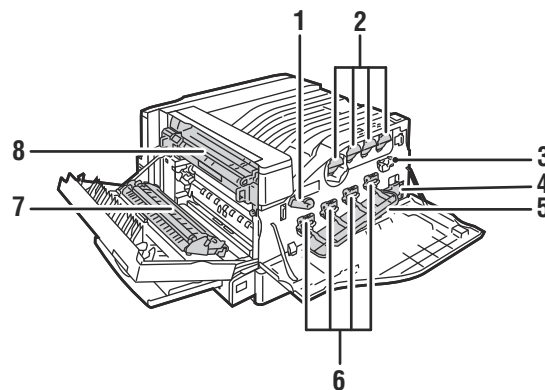

7130-027

- |  |                                    |
|--|------------------------------------|
| 1. Palanca de la cubierta de la unidad de imagen | 5. Cubierta de la unidad de imagen |
| 2. Cartuchos de tóner                            | 6. Unidades de imagen              |
| 3. Limpiador de la correa                        | 7. Rodillo de transferencia        |
| 4. Cartucho de desechos                          | 8. Fusor                           |

# Configuraciones de la impresora

- [Características estándar](#)
- [Configuraciones disponibles](#)
- [Opciones](#)

## Características estándar

La Impresora a color profesional Dell 7130cdn incorpora numerosas funciones con el fin de satisfacer sus necesidades de impresión:

- Velocidad máxima de impresión monocroma de 35 páginas por minuto (ppm) y 35 ppm para la impresión en color (en papel común de tamaño carta)
- Procesador de 1 GHz
- 1200 x 600 ppp (modo estándar), 1200 x 1200 ppp (modos mejorado y foto)
- La bandeja 1 multiuso (MPT) puede contener un máximo de 100 hojas
- La bandeja 2 puede contener un máximo de 500 hojas
- 512 MB de RAM, ampliable a 2 GB
- Fuentes PostScript y PCL
- Conexiones Ethernet 10/100/1000Base-TX y USB
- Papel de hasta 12 x 18 pulgadas (SRA3)
- Papel de hasta 280 g/m<sup>2</sup>
- Intercalación de RAM

## Configuraciones disponibles

La Impresora Dell 7130cdn está disponible en una configuración.

Características	Configuración
	7130cdn
Unidad de impresión a dos caras	Sí
Alimentador de 500 hojas	Opcional
Alimentador de 1500 hojas	Opcional
Kit de productividad (disco duro)	Opcional
Gabinete	Opcional

**Nota:** la impresora admite el alimentador de 500 hojas opcional o el alimentador de 1500 hojas, pero no ambos a la vez.

## Opciones

La Impresora Dell 7130cdn dispone de las opciones siguientes:

- **Alimentador de 500 hojas:** proporciona capacidad adicional mediante la bandeja 3.
- **Alimentador de 1500 hojas:** proporciona capacidad adicional mediante las bandejas 3, 4 y 5.
- **Kit de productividad:** incluye un disco duro interno y admite intercalación de disco. Se utiliza para activar las funciones de impresión siguientes:
  - Trabajos de impresión personales
  - Trabajos de impresión guardados personales
  - Trabajos de impresión segura
  - Trabajos de impresión de prueba
  - Trabajos de impresión guardados
  - Trabajos de Imprimir con
- **Gabinete:** proporciona espacio de almacenamiento para suministros. Dispone de ruedecillas y extensiones para colocar la impresora y el panel de control a una altura conveniente.

Si desea más información sobre las opciones, consulte [www.dell.com/supplies](http://www.dell.com/supplies).

# Panel de control

Esta sección incluye:

- [Diseño del panel de control](#)
- [Páginas de información](#)

## Diseño del panel de control

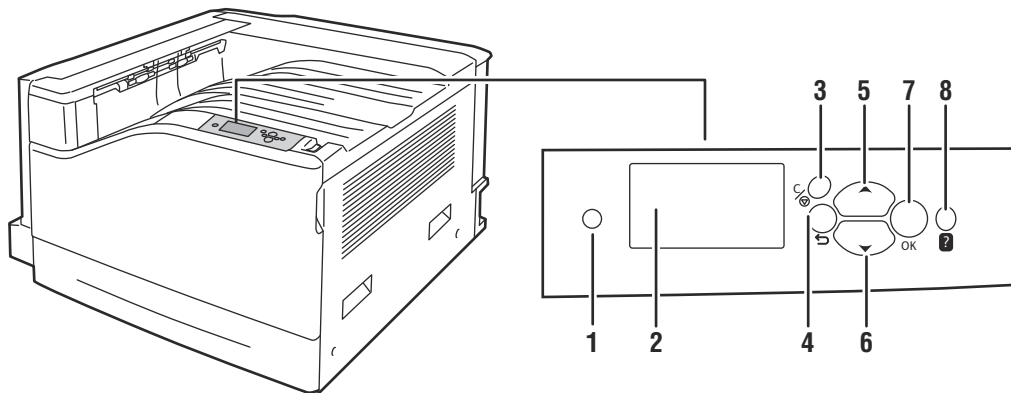

7130-029

1. **Indicador luminoso**  
Parpadea cuando la impresora recibe e imprime un trabajo.
2. **Pantalla gráfica**  
Muestra mensajes de estado y menús.
3. Botón **Cancelar**  
Cancela el trabajo de impresión actual.
4. Botón **Retroceder**  
Vuelve al elemento de menú anterior.
5. Botón **Flecha arriba**  
Se desplaza hacia arriba por los menús.
6. Botón **Flecha abajo**  
Se desplaza hacia abajo por los menús.
7. Botón **OK**  
Selecciona la opción actual.
8. Botón **Ayuda (?)**  
Muestra un mensaje de ayuda con información acerca de la impresora, como por ejemplo su estado, mensajes de error e información de mantenimiento.

## Páginas de información

La impresora dispone de un juego de páginas de información imprimibles. Las páginas de información proporcionan información de referencia sobre la impresora y su configuración actual.

Para imprimir una página de información:

1. En el panel de control, pulse el botón **Flecha abajo** para seleccionar **Información > Páginas de información**.
2. Seleccione la página de información y pulse el botón **OK**.

**Nota:** las páginas de información también se pueden imprimir desde el servidor web incorporado (EWS).

## Mapa de menús

La página de información del mapa de menús muestra el mapa de funciones de la impresora. Es muy útil para aprender sobre las funciones y los nombres de opciones de la impresora.

## Página de configuración

La Página de configuración proporciona información sobre la configuración actual de la impresora, y es muy útil para el análisis de la red y la resolución general de problemas.

## Más información

Los enlaces siguientes proporcionan información adicional sobre la impresora y sus funciones.

Información	Fuente
<i>Guía de instalación</i>	Entregado con la impresora
<i>Guía de uso rápido</i>	Entregado con la impresora
<i>Guía del usuario</i> (PDF)	Entregado con la impresora <i>Software and Documentation CD</i> (CD de software y documentación)
<i>Product Information Guide</i> (Guía de información del producto)	Entregado con la impresora <i>Software and Documentation CD</i> (CD de software y documentación)
Tutoriales en vídeo	<a href="http://www.support.dell.com">www.support.dell.com</a>
Online Diagnostics	<a href="http://www.supportmyprinter.com/printerdiagnostics">www.supportmyprinter.com/printerdiagnostics</a>
Asistencia técnica	<a href="http://www.support.dell.com">www.support.dell.com</a>
Información sobre menús o mensajes de error	Botón <b>Ayuda</b> (?) del panel de control
Páginas de información	Impresión desde el panel de control
<i>System Administrator Guide</i> (Guía del administrador del sistema)	<a href="http://www.support.dell.com">www.support.dell.com</a>

# Conexión de red básica 2

Este capítulo incluye:

- Generalidades de la instalación y configuración de la red
- Elección de un método de conexión
- Configuración de la dirección de red
- Software de administración de la impresora
- Controladores de impresora disponibles
- Windows 2000 o posterior
- Macintosh OS X, versión 10.3 y posteriores
- UNIX (Linux)
- IPv6

Este capítulo proporciona información básica sobre cómo configurar y conectar la impresora.

**Nota:** para obtener información acerca de la configuración y conexión de la impresora en una red IPv6, consulte [IPv6](#) en la página 37.

# Generalidades de la instalación y configuración de la red

Para configurar la red:

1. Conecte la impresora a la red con el hardware y los cables recomendados.
2. Encienda la impresora y el ordenador.
3. Imprima la Página de configuración y consérvela para consultas posteriores sobre las opciones de red.
4. Instale el software del controlador en el ordenador desde el *Software and Documentation CD* (CD de software y documentación). Para más información sobre la instalación del controlador, consulte la sección de este capítulo correspondiente al sistema operativo específico que utiliza.
5. Configure la dirección TCP/IP de la impresora, necesaria para identificar la impresora en la red.
  - Sistemas operativos Windows: ejecute el Instalador del *Software and Documentation CD* (CD de software y documentación) de manera que establezca automáticamente la dirección IP de la impresora si ésta está conectada a una red TCP/IP existente. También puede establecer manualmente la dirección IP de la impresora en el panel de control, si fuera necesario.
  - Sistemas Macintosh: configure manualmente la dirección TCP/IP de la impresora en el panel de control.
6. Imprima una página de configuración para comprobar los nuevos parámetros.

**Nota:** si el *Software and Documentation CD* (CD de software y documentación) no está disponible, puede descargar el controlador más reciente de [www.support.dell.com](http://www.support.dell.com).



# Elección de un método de conexión

La impresora se puede conectar mediante una conexión Ethernet o USB. Los requisitos de hardware y cableado varían para cada método de conexión. Generalmente, los cables y el hardware no se incluyen con la impresora y deben adquirirse por separado. Esta sección incluye:

- [Conexión mediante Ethernet \(recomendada\)](#)
- [Conexión mediante USB](#)

## Conexión mediante Ethernet (recomendada)

Ethernet se puede usar para uno o más ordenadores. Se admiten numerosas impresoras y sistemas en una red Ethernet. La conexión Ethernet se recomienda por las siguientes razones:

- Pueden utilizar la impresora varios ordenadores al mismo tiempo.
- Por lo general, en algunos casos es más rápida que una conexión USB.
- Proporciona acceso directo al servidor web incorporado para administrar, configurar y monitorizar la impresora.

## Conexión de red

Dependiendo de su configuración particular, el siguiente hardware y cableado serán necesarios para Ethernet:

- Si va a conectarse a un ordenador, será necesario un cable cruzado RJ-45 para Ethernet.
- Si se conecta a uno o más ordenadores con un concentrador de Ethernet, un cable o un encaminador DSL, serán necesarios dos o más cables de par trenzado (categoría 5/RJ-45). Un cable para cada dispositivo.

Si va a conectarse a uno o más ordenadores con un concentrador, conecte el ordenador al concentrador con un cable y, a continuación, conecte la impresora al concentrador con el segundo cable. Puede utilizar cualquier puerto del concentrador excepto el puerto de transmisión ascendente de datos.

*Consulte también:*

[Configuración de la dirección de red](#)

[Controladores de impresora disponibles](#)

## Conexión mediante USB

Si se conecta a un ordenador, la conexión USB proporciona una velocidad alta de transferencia de datos. No obstante, una conexión USB puede no ser tan rápida como una conexión Ethernet. Para utilizar una conexión USB, los usuarios del PC deben tener Windows 2000/XP/Server 2003 o una versión más reciente. Los usuarios de Macintosh deberán utilizar Mac OS X, versión 10.3 y superior.

### Conexión USB

La conexión USB requiere un cable USB A/B estándar. Este cable no se incluye con la impresora y debe adquirirse por separado. Compruebe que está usando el cable USB adecuado (1.x o 2.0) para su conexión.

1. Conecte el cable USB a la impresora y enciéndala.
2. Conecte el otro extremo del cable USB al ordenador.

*Consulte también:*

[Controladores de impresora disponibles](#)

# Configuración de la dirección de red

Esta sección incluye:

- [Direcciones IP y TCP/IP](#)
- [Configuración automática de la dirección IP de la impresora](#)
- [Métodos dinámicos para configurar la dirección IP de la impresora](#)
- [Configuración manual de la dirección IP de la impresora](#)

## Direcciones IP y TCP/IP

Los PC y las impresoras utilizan principalmente protocolos TCP/IP para comunicarse a través de una red Ethernet. Con los protocolos TCP/IP, cada impresora y cada ordenador debe tener una dirección IP exclusiva. Es importante que las direcciones sean similares pero no iguales, solamente es necesario que el último dígito sea distinto. Por ejemplo, la impresora puede tener la dirección 192.168.1.2, mientras que el ordenador tiene la dirección 192.168.1.3. Otro dispositivo podría tener la dirección 192.168.1.4.

Por lo general, los ordenadores Macintosh utilizan bien el protocolo TCP/IP, o bien EtherTalk para comunicarse con una impresora en red. Para sistemas Mac OS X, es preferible TCP/IP. A diferencia de TCP/IP, EtherTalk no requiere que las impresoras ni los ordenadores tengan direcciones IP.

Muchas redes tienen un servidor de Protocolo de configuración dinámica de host (DHCP). Un servidor DHCP programa una dirección IP automáticamente en cada PC e impresora de la red que esté configurada para utilizar DHCP. En la mayoría de encaminadores (routers) de cable y DSL hay un servidor DHCP incorporado. Si utiliza un encaminador de cable o DSL, consulte la documentación del encaminador para obtener información sobre las direcciones IP.

Si el ordenador está conectado a una red grande, póngase en contacto con el administrador de la red para determinar las direcciones TCP/IP y otros datos de configuración.

Si va a crear su propia red de área local o desea conectar la impresora directamente al ordenador mediante Ethernet, siga el procedimiento para configurar automáticamente la dirección IP (Protocolo de Internet) de la impresora.

*Consulte también:*

[IPv6](#)

## Configuración automática de la dirección IP de la impresora

Si la impresora está conectada a una red TCP/IP pequeña existente sin un servidor DHCP, utilice el instalador del *Software and Documentation CD* (CD de software y documentación) para detectar o asignar una dirección IP a la impresora. Introduzca el *Software and Documentation CD* (CD de software y documentación) en la unidad de CD del ordenador. Cuando se inicie el Instalador de Dell, siga las indicaciones para la instalación.

**Nota:** para que el instalador automático funcione, la impresora debe estar conectada a una red TCP/IP existente.

## Métodos dinámicos para configurar la dirección IP de la impresora

Hay dos protocolos disponibles para configurar dinámicamente la dirección IP de la impresora:

- DHCP (activado de forma predeterminada en todas las impresoras Dell)
- IP auto

Ambos protocolos se pueden activar o desactivar a través del panel de control o mediante servidor web incorporado en el caso de DHCP.

**Nota:** puede ver la dirección IP de la impresora en cualquier momento. En el panel de control, seleccione **Información**, pulse el botón **OK**, seleccione **Identificación de la impresora** y, a continuación, pulse el botón **OK**.

## Mediante el panel de control

Para activar o desactivar el protocolo DHCP o IP auto:

1. En el panel de control, seleccione **Configuración de impresora > Configuración de la conexión > Configuración de red > Configuración de TCP/IPv4** y, a continuación, pulse el botón **OK**.
2. Seleccione **DHCP/BOOTP** o **IP auto**.
3. Pulse el botón **OK** para seleccionar la opción **Activado** o **Desactivado**.

## Uso del servidor web incorporado

Para activar/desactivar el protocolo DHCP:

1. Inicie el navegador web.
2. Introduzca la dirección IP de la impresora en el campo **Dirección** del navegador.
3. Seleccione **Propiedades**.
4. Seleccione la carpeta **Protocolos** en el panel de navegación de la izquierda.
5. Seleccione **TCP/IP**.
6. Haga clic en el botón **TCP/IP (v4)**.
7. En el apartado Parámetros de BOOTP/DHCP, seleccione **Activado** o **Desactivado** para la opción **BOOTP/DHCP**.

8. En la sección **Parámetros de TCP/IP**, introduzca la dirección IP estática, que puede ser distinta a la dirección DHCP o IP automática que se muestra. Compruebe que la máscara de red y la dirección de enrutador/pasarela son las correctas para su red.
9. Haga clic en el botón **Guardar cambios**.

## Uso de nombres de host con servicio de nombres de dominio (DNS)

La impresora admite DNS mediante una resolución de DNS incorporada. El protocolo de resolución de DNS se comunica con uno o varios servidores DNS a fin de resolver la dirección IP para un nombre de host determinado o el nombre de host para una dirección IP dada.

Para utilizar un nombre de host IP para la impresora, el administrador del sistema debe configurar uno o varios servidores DNS y una base de datos de espacios de nombres de dominio DNS local. Para configurar la impresora para DNS, proporcione como máximo dos direcciones IP de servidores de nombres DNS.

## Servicio de nombres de dominio dinámico (DDNS)

La impresora admite DNS dinámico a través de DHCP. Para que DDNS funcione, DHCP debe estar activado en la impresora. El servidor DHCP de red debe admitir igualmente las actualizaciones de DNS dinámico a través de la opción 12 o la opción 81. Para obtener más información, consulte al administrador de red.

1. Inicie el navegador web.
2. Introduzca la dirección IP de la impresora en el campo **Dirección** del navegador.
3. Seleccione **Propiedades**.
4. Seleccione la carpeta **Protocolos** en el panel de navegación de la izquierda.
5. Seleccione **TCP/IP** y haga clic en el botón **TCP/IP (v4)**.
6. En la sección **Parámetros de BOOTP/DHCP**, establezca la opción **BOOTP/DHCP** en **Activada**.
7. Haga clic en el botón **DNS/WINS**.
8. Para activar DDNS, especifique lo siguiente:
  - **Registro DNS dinámico**: especifique **Activado**.
  - **Nombre del host**: utilice el nombre predeterminado proporcionado por Dell o escriba un nombre distinto.
  - **Servidor primario de WINS** (opcional)
  - **Servidor secundario de WINS** (opcional)
9. Haga clic en **Guardar cambios** una vez que haya terminado de especificar la configuración.

## Configuración manual de la dirección IP de la impresora

**Nota:** compruebe que el ordenador tiene una dirección IP configurada adecuadamente para la red. Para más información, póngase en contacto con el administrador de la red.

Si se encuentra en una red sin un servidor DHCP, o en un entorno en el que el administrador de la red asigna direcciones IP de impresora, puede utilizar este método para establecer la dirección IP manualmente. La dirección IP que establezca manualmente tendrá preferencia sobre DHCP e IP auto. Otra posibilidad es que, si está en una oficina pequeña con un solo PC y utiliza una conexión de módem de acceso telefónico, puede establecer la dirección IP manualmente.

Información necesaria para asignar la dirección IP manualmente	
Dirección IP (Protocolo de Internet) de la impresora	El formato es xxx.xxx.xxx.xxx, donde xxx representa un número decimal de 0 a 255.
Máscara de red	Si no está seguro, déjelo en blanco. La impresora seleccionará la máscara adecuada.
Dirección de encaminador/pasarela predeterminada	La dirección de encaminador es necesaria para comunicarse con el dispositivo host desde cualquier lugar que no sea el segmento de red local.

### Mediante el panel de control

Para configurar manualmente la dirección IP:

1. En el panel de control, seleccione **Configuración de impresora > Configuración de la conexión > Configuración de red > Configuración de TCP/IPv4** y, a continuación, pulse el botón **OK**.
2. Seleccione **DHCP/BOOTP** y pulse el botón **OK** para seleccionar **Desactivado**.
3. Seleccione **Dirección IPv4** y pulse el botón **OK**.
4. Introduzca la dirección IP de la impresora y pulse el botón **OK**.

### Cambio o modificación de la dirección IP mediante el servidor web incorporado

El servidor web incorporado (EWS) proporciona una interfaz sencilla que permite administrar, configurar y supervisar impresoras en red desde el escritorio mediante un servidor web incorporado. Para obtener información completa sobre el servidor web incorporado, haga clic en el botón **Ayuda** en el servidor web incorporado para ir a la *Ayuda en línea del servidor web incorporado*.

Después de configurar la dirección IP de la impresora, puede modificar los parámetros de TCP/IP mediante el servidor web incorporado.

1. Inicie el navegador web.
2. Introduzca la dirección IP de la impresora en el campo **Dirección** del navegador.

3. Haga clic en **Propiedades**.
4. Seleccione la carpeta **Protocolos** en el panel de navegación de la izquierda.
5. Seleccione **TCP/IP**.
6. Introduzca o modifique los parámetros y haga clic en **Guardar cambios**, situado en la parte inferior de la página.

*Consulte también:*

*System Administrator Guide* (Guía de administración del sistema) en  
[www.support.dell.com](http://www.support.dell.com)

# Software de administración de la impresora

## Servidor web incorporado

El servidor web incorporado permite acceder al servidor web incorporado en la impresora. Permite administrar, configurar y supervisar fácilmente impresoras conectadas en red mediante el navegador web de un ordenador. El servidor web incorporado permite a los administradores acceder con facilidad al estado de la impresora, la configuración, las opciones de seguridad y las funciones de diagnóstico. También proporciona acceso a funciones especiales de impresión, tales como la impresión de trabajos guardados.

El servidor web incorporado permite:

- Comprobar el estado de los suministros desde el ordenador, ahorrándose un viaje a la impresora. Acceder a registros de contabilidad de trabajos para asignar costes de impresión y planificar la compra de suministros.
- Definir una búsqueda de impresoras de red y ver una lista de impresoras utilizando el Entorno de la impresora. La lista proporciona información de estado actual y permite administrar las impresoras al margen de los servidores de red y los sistemas operativos.
- Configurar impresoras desde el ordenador. El servidor web incorporado facilita la copia de configuraciones de una impresora a otra.
- Configurar y utilizar un sistema de impresión simple basado en navegador web. El material de marketing, materiales de ventas, formularios y demás documentos estándar utilizados frecuentemente se pueden guardar como un grupo con los parámetros del controlador originales y volverlos a imprimir bajo demanda a gran velocidad desde el explorador del usuario. Para poder utilizar estas funciones, se necesita una impresora con una unidad de disco duro.
- Solucionar problemas de calidad de impresión mediante los diagnósticos incorporados.
- Definir un vínculo con la página de asistencia del servidor web local.
- Acceder a manuales en línea e información de asistencia técnica en el sitio web de Dell.

**Nota:** el servidor web incorporado requiere un navegador web y una conexión TCP/IP entre la impresora y la red (en entornos Windows, Macintosh o UNIX). La impresora debe tener activados los protocolos TCP/IP y HTTP. Para acceder a las páginas del Entorno de la impresora, se requiere JavaScript. Si Javascript está desactivado, aparecerá un mensaje de advertencia y las páginas no funcionarán correctamente.

Para obtener información completa sobre el servidor web incorporado, haga clic en el botón **Ayuda** en el servidor web incorporado para ir a la *Ayuda en línea del servidor web incorporado*.



# Controladores de impresora disponibles

**Nota:** para tener acceso a opciones especiales de impresión, utilice un controlador de impresora Dell.

Dell proporciona controladores para distintos lenguajes de descripción de página y sistemas operativos. Están disponibles los siguientes controladores de impresora:

Controlador de impresora	Descripción
<b>Controlador PostScript de Windows</b>	El controlador PostScript se recomienda para aprovechar al máximo las características personalizadas del sistema y de Adobe PostScript original (controlador de impresora predeterminado).
<b>Controlador PCL5c de Windows</b>	El controlador PCL (Printer Command Language) puede utilizarse para aplicaciones que requieren PCL.  <b>Nota:</b> es compatible con todos los sistemas operativos Windows.
<b>Controlador de Mac OS X (versión 10.3 y superiores)</b>	Este controlador permite imprimir desde un sistema operativo Mac OS X (versión 10.3 y superiores).
<b>Controlador UNIX</b>	Este controlador permite imprimir desde un sistema operativo UNIX.

\* Vaya a [www.support.dell.com](http://www.support.dell.com) para obtener los controladores de impresora más recientes.

# Windows 2000 o posterior

Esta sección incluye:

- [Pasos preliminares](#)
- [Procedimiento de instalación rápida con CD](#)
- [Otros métodos de instalación](#)
- [Instalación de un servidor de Windows de 64 bits en un cliente de 32 bits](#)
- [Solución de problemas en Windows 2000 o posterior](#)

## Pasos preliminares

Se deben efectuar estos pasos preliminares para todas las impresoras:

1. Compruebe que la impresora esté enchufada, **encendida** y conectada a una red operativa.
2. Compruebe, mediante los LED que se encuentran en la parte posterior de la impresora, que la impresora esté recibiendo información de la red. Cuando la impresora está conectada a una red operativa y recibe tráfico, el LED de conexión está en verde y el LED de tráfico ámbar parpadea rápidamente.

## Procedimiento de instalación rápida con CD

Para instalar el controlador de impresora utilizando el *Software and Documentation CD* (CD de software y documentación):

1. Introduzca el CD en la unidad de CD del ordenador. Si no se inicia el instalador, realice lo siguiente:
  - a. Haga clic en **Inicio** y en **Ejecutar**.
  - b. En la ventana **Ejecutar**, escriba: **<unidad\_CD>:\SETUP.EXE**.
2. Seleccione **Instalar el controlador de impresora**.
3. Seleccione en la lista el idioma que prefiera.
4. Acepte el acuerdo de licencia.
5. Seleccione la impresora en la lista de impresoras detectadas y después haga clic en **Siguiente**.

Si la impresora no aparece en la lista de impresoras detectadas:

- a. Haga clic en el botón **Dirección IP o nombre DNS**, situado junto a la parte superior de la ventana.
  - b. Escriba la dirección o el nombre de la impresora deseada y después haga clic en **Buscar**.
  - c. Cuando se muestra la impresora en la ventana, haga clic en **Siguiente**.
6. Seleccione las opciones de instalación que desee utilizar y haga clic en **Instalar**.

## Otros métodos de instalación

La impresora también puede instalarse en una red mediante uno de estos métodos:

- Protocolo TCP/IP de Microsoft
- Puerto IPP de Microsoft

La impresora se puede supervisar o configurar con el servidor web incorporado y un navegador web, si está conectada a una red con el protocolo TCP/IP activado.

**Nota:** los métodos del servidor web incorporado no se tratan en esta sección. Consulte [Controladores de impresora disponibles](#) en la página 25.

## Protocolo TCP/IP de Microsoft

Para Windows XP, seleccione la **Vista clásica** o, de lo contrario, los procedimientos de Windows XP no coincidirán con los pasos siguientes. Para seleccionar la Vista clásica, haga clic en **Inicio > Panel de control > Barra de tareas y menú Inicio**. Seleccione la ficha **Menú Inicio** y luego **Menú Inicio clásico**. Haga clic en **Aceptar**.

Para verificar que TCP/IP está instalado:

1. Haga clic con el botón derecho en el icono **Mis sitios de red** del escritorio y seguidamente haga clic en **Propiedades**.
2. Haga clic con el botón derecho en **Conexión de área local** y después en **Propiedades**.
3. Haga clic en la ficha **General** y compruebe que está instalado el **Protocolo de Internet (TCP/IP)**.
  - Si la casilla Protocolo de Internet (TCP/IP) está seleccionada, el software está instalado.
  - Si la casilla Protocolo de Internet (TCP/IP) no está seleccionada, el software no está instalado. Instale el software TCP/IP siguiendo la documentación proporcionada por Microsoft y, seguidamente, regrese a este documento.

## Adición de la impresora

Para agregar la impresora:

1. En el escritorio, haga clic en **Inicio** y luego en **Configuración**.
2. Seleccione una de las siguientes opciones:
  - **Windows 2000:** haga clic en **Impresoras**, haga doble clic en **Agregar impresora** para iniciar el Asistente para agregar impresoras y, a continuación, haga clic en **Siguiente**.
  - **Windows XP o Windows Server 2003:** haga clic en **Impresoras y faxes**. Haga doble clic en **Agregar impresora** para iniciar el Asistente para agregar impresoras y haga clic en **Siguiente**.
3. Haga clic en el botón **Impresora local** y luego en **Siguiente**.
4. Haga clic en el botón **Crear nuevo puerto**.
5. Elija **Puerto TCP/IP estándar** en el menú desplegable Tipo de puerto nuevo y haga clic en **Siguiente**.
6. Haga clic en **Siguiente**.

7. Introduzca la dirección IP de la impresora que desea utilizar en la casilla de edición **Nombre de la impresora o Dirección IP**. Haga clic en **Siguiente**.
8. Seleccione una de las siguientes opciones:
  - Haga clic en **Finalizar**, en la ventana **Confirmación**, si los datos son correctos.
  - Haga clic en el botón **Atrás** para corregir los datos que sean incorrectos y, a continuación, haga clic en **Finalizar** en la ventana **Confirmación**.

### Configuración de la impresora

Para configurar la impresora:

1. Introduzca el *Software and Documentation CD* (CD de software y documentación) en la unidad de CD del ordenador y haga clic en **Utilizar disco**.
2. Haga clic en el botón **Examinar** y seleccione el directorio en el que se encuentran los controladores de Windows 2000 o Windows XP.
3. Seleccione el archivo **\*.INF** y haga clic en **Abrir**.
4. Compruebe que la ruta y el nombre del archivo sean los correctos y haga clic en **Aceptar**.
5. Introduzca el nombre de la impresora y, si lo desea, selecciónela como impresora predeterminada. Haga clic en **Siguiente**.
6. Seleccione una de las siguientes opciones:
  - Si la impresora no va a ser compartida, haga clic en **Siguiente**.
  - Para compartir la impresora, introduzca un **Nombre de recurso compartido**, marque la casilla **Compartir** y haga clic en **Siguiente**.

### Impresión de una página de prueba

Se le solicitará que imprima una página de prueba.

1. Seleccione una de las siguientes opciones:
  - Haga clic en **Sí** para imprimir una página de prueba y, a continuación, en **Siguiente**.
  - Haga clic en **No** si no desea imprimir una página de prueba y, a continuación, en **Siguiente**.
2. Seleccione una de estas opciones en la pantalla **Finalización del Asistente para agregar impresoras**:
  - Si todos los datos son correctos, haga clic en el botón **Finalizar**. Prosiga con el paso 3.
  - Haga clic en el botón **Atrás** para corregir los datos incorrectos y luego en **Finalizar** en la ventana Asistente para agregar impresoras una vez que estén corregidos. Prosiga con el paso 3.
3. Si imprimió una página de prueba, se le solicitará que confirme la impresión:
  - Haga clic en **Sí** si la página se imprimió correctamente.
  - Haga clic en **No** si la página no se imprimió o se imprimió incorrectamente.

Consulte también:

[Solución de problemas en Windows 2000 o posterior](#)

## Puerto IPP de Microsoft

Siga estos pasos para obtener el URL de la impresora y crear una impresora de protocolo de impresión de Internet (IPP).

### Obtención de la dirección URL de la impresora (ruta de red)

Para obtener el URL de la impresora:

1. Inicie el navegador web.
2. Introduzca la dirección IP de la impresora en el campo **Dirección** del navegador.
3. Seleccione **Propiedades**.
4. Seleccione la carpeta **Protocolos** en el panel de navegación de la izquierda.
5. Seleccione **IPP**. En el campo Ruta de red de la página Parámetros de IPP se muestra el URL de la impresora.

### Creación de una impresora IPP

Para crear una impresora IPP:

1. En el escritorio, haga clic en **Inicio > Configuración > Impresoras**.
2. Haga doble clic en **Agregar impresora** para iniciar el Asistente para agregar impresoras de Microsoft.
3. Seleccione **Impresora de red** y haga clic en **Siguiente**.
4. Cuando se le solicite el **URL** (Windows 2000, Windows XP), introduzca el URL de la impresora en el formato siguiente:  
*http://dirección-ip-de-impresora/ipp*

**Nota:** sustituya la dirección IP de la impresora por la dirección IP o nombre DNS de la impresora.
5. Haga clic en **Siguiente**.

### Configuración de la impresora

Para configurar la impresora:

1. Introduzca el *Software and Documentation CD* (CD de software y documentación) en la unidad de CD del ordenador y haga clic en **Utilizar disco**.
2. Haga clic en el botón **Examinar** y seleccione el directorio en el que se encuentran los controladores de Windows 2000 o Windows XP.
3. Seleccione el archivo **\*.INF** y haga clic en **Abrir**.
4. Compruebe que la ruta y el nombre del archivo sean los correctos y haga clic en **Aceptar**.
5. Introduzca el nombre de la impresora y, si lo desea, selecciónela como impresora predeterminada. Haga clic en **Siguiente**.
6. Seleccione una de las siguientes opciones:
  - Si la impresora no va a ser compartida, haga clic en **Siguiente**.
  - Para compartir la impresora, introduzca un **Nombre de recurso compartido**, marque la casilla **Compartir** y haga clic en **Siguiente**.
7. Haga clic en **Siguiente**.

## Instalación de un servidor de Windows de 64 bits en un cliente de 32 bits

Para realizar la instalación desde un servidor de 64 bits en Windows XP y Windows Server 2003:

1. Localice el controlador de Windows de 64 bits en el *Software and Documentation CD* (CD de software y documentación) e instálelo.
2. Haga clic con el botón derecho en **Mi PC** y seleccione **Administrar**.
3. Despliegue **Usuarios locales y grupos** y luego haga doble clic en la carpeta **Grupos**.
4. Haga doble clic en **Administradores** y, a continuación, haga clic en el botón **Agregar**.
5. Escriba el nombre de acceso del cliente de 32 bits y haga clic en **Aceptar**.

Para instalarlo desde un cliente de 32 bits:

1. Introduzca el *Software and Documentation CD* (CD de software y documentación) y cierre la ventana del instalador.
2. Abra **Mis sitios de red** y navegue hasta el sistema de 64 bits.
3. Haga doble clic en **Impresoras y faxes**.
4. Seleccione **Archivo** y luego **Propiedades del servidor** en la lista desplegable.
5. En la ficha **Controladores**, haga clic en el botón **Agregar**.
6. Haga clic en **Siguiente**, seleccione **Utilizar disco** y, finalmente, haga clic en **Aceptar**.
7. Navegue hasta el controlador de 32 bits en el *Software and Documentation CD* (CD de software y documentación) y abra la carpeta **Windows**.
8. Abra la carpeta del idioma adecuado, seleccione el archivo .inf y luego haga clic en **Aceptar**.
9. Elija la **Impresora** y, a continuación, haga clic en **Siguiente**.
10. Seleccione **Equipo Intel para Windows XP** y haga clic en **Siguiente**.
11. Haga clic en **Finalizar**.
12. En el cuadro de diálogo **Mis sitios de red**, haga doble clic en el sistema de 64 bits y, a continuación, seleccione **Sí**.

## Solución de problemas en Windows 2000 o posterior

**Nota:** para Windows XP, seleccione la vista clásica, ya que, de no hacerlo, los procedimientos de Windows XP no coincidirán con los pasos siguientes. Para seleccionar la Vista clásica, haga clic en **Inicio > Panel de control > Barra de tareas y menú Inicio**. Seleccione la ficha **Menú Inicio** y luego **Menú Inicio clásico**. Haga clic en **Aceptar**.

En esta sección de solución de problemas se da por hecho que se han llevado a cabo las siguientes tareas:

- Cargar un controlador de impresora PCL o PostScript para la impresora Dell.
- Ha impreso y conserva una copia actual de la Página de configuración.

## Comprobación de parámetros

Para comprobar los parámetros:

1. Compruebe los parámetros de la Página de configuración.
  - **Origen de la dirección IP** se ha establecido en **DHCP, Panel de control, BOOTP o Auto IP** (en función de la configuración de la red).
  - **Dirección IP actual** está correctamente configurado. Tome nota de esta dirección si ha sido asignada mediante Auto IP, DHCP o BOOTP.
  - **Máscara de subred** está correctamente definida (si se utiliza).
  - **Pasarela predeterminada** está correctamente configurada (si se utiliza).
  - **LPR** está activada. Compruebe que los parámetros LPR y AppSocket están definidos tal como lo desea.
  - **Intérpretes: Automático, PCL o PostScript** (dependiendo del controlador).
2. Compruebe que el cliente esté conectado a la red y que imprime a través de la cola de impresión correcta. El usuario también debe tener acceso a la cola de la impresora Dell.

## Comprobación de la instalación del controlador

Para comprobar la instalación del controlador:

1. Haga clic con el botón derecho en el icono **Mis sitios de red** del escritorio y, a continuación, haga clic en **Propiedades**.
2. Haga clic con el botón derecho en **Conexión de área local** y después en **Propiedades**.
3. Seleccione la ficha **General**. Consulte la lista de protocolos de red instalados y compruebe que TCP/IP está instalado. Para obtener más información, póngase en contacto con el administrador de la red.
4. Haga clic en **Instalar** para instalar cualquier componente que no aparezca en la lista y reinicie el ordenador.
5. Haga clic en **Inicio > Configuración > Impresoras**.
6. Haga clic con el botón derecho en el icono de impresora y luego en **Propiedades**.
7. Seleccione la ficha **Avanzadas**. Compruebe que esté instalado el controlador de impresora correcto.
8. Seleccione la ficha **Puertos**. Compruebe que la dirección IP que figura en la lista **Imprimir en los siguientes puertos** sea la misma que aparece en la página de configuración. Es posible que tenga que hacer clic en el botón **Configurar puerto** para ver la dirección IP. Si es necesario, vuelva a seleccionar el número TCP/IP utilizado para la impresora.

## Impresión de una página de prueba

Para imprimir una página de prueba:

1. Seleccione la ficha **General**.
2. Haga clic en **Imprimir página de prueba**. Si la impresora no imprime, seleccione **asistencia técnica de Online Diagnostics** en la ficha **Solución de problemas** del controlador de impresora de Windows para acceder a la asistencia técnica en línea.

# Macintosh OS X, versión 10.3 y posteriores

Esta sección incluye:

- [Macintosh OS X, versión 10.3](#)
- [Macintosh OS X, versión 10.4 y superiores](#)
- [Solución de problemas en Macintosh \(Mac OS X, versión 10.3 y superiores\)](#)

## Macintosh OS X, versión 10.3

Configure la impresora utilizando Bonjour (Rendezvous), cree una conexión USB en el escritorio o utilice una conexión LPD/LPR para Macintosh OS X, versión 10.3 y superiores.

### Conexión Bonjour (Rendezvous)

Para instalar el controlador de impresora utilizando el *Software and Documentation CD* (CD de software y documentación):

1. Inserte el CD en la unidad de CD y ejecute el paquete del instalador para instalar el software de la impresora.
2. Cuando termine la instalación, abra **Utilidad Configuración Impresoras**.  
**Nota:** para localizar utilidades en el disco duro del Macintosh, abra la carpeta **Aplicaciones** y, después, **Utilidades**.
3. Compruebe que el primer menú desplegable tiene seleccionado **Bonjour (Rendezvous)**.
4. Seleccione la impresora en la ventana.
5. Seleccione **Dell** en la lista de fabricantes del menú desplegable inferior.
6. Elija el modelo adecuado de impresora en la lista de dispositivos disponibles.
7. Haga clic en el botón **Agregar**.

### Conexión USB

Para instalar el controlador de impresora utilizando el *Software and Documentation CD* (CD de software y documentación):

1. Introduzca el CD en la unidad de CD.
  - Abra la **Utilidad Configuración Impresoras**.  
**Nota:** para localizar utilidades en el disco duro del Macintosh, abra la carpeta **Aplicaciones** y, después, **Utilidades**.
2. Haga clic en el botón **Agregar**.



3. Seleccione **USB** en el menú desplegable.
4. Seleccione la impresora en la ventana.
5. Seleccione **Dell** en la lista de fabricantes del menú desplegable.
6. Seleccione la impresora apropiada en la lista de impresoras disponibles.
7. Haga clic en el botón **Agregar**.

## Conexión LPD/LPR

Para instalar el controlador de impresora utilizando el *Software and Documentation CD* (CD de software y documentación):

1. Inserte el CD en la unidad de CD y ejecute el paquete del instalador para instalar el software de la impresora.
2. Cuando termine la instalación, abra **Utilidad Configuración Impresoras**.
 

**Nota:** para localizar utilidades en el disco duro del Macintosh, abra la carpeta **Aplicaciones** y, después, **Utilidades**.
3. Haga clic en el botón **Agregar**.
4. Seleccione **Impresión IP** en el primer menú desplegable. Seleccione **LPD/LPR** en el segundo menú desplegable. En el campo **Dirección impresora** escriba la dirección IP de la impresora. Compruebe que el campo **Nombre de la cola** esté en blanco. En el menú desplegable **Modelo de impresora**, seleccione **Dell**, y a continuación seleccione el archivo PPD correspondiente. Haga clic en el botón **Agregar**. La impresora se agregará a la lista.

## Macintosh OS X, versión 10.4 y superiores

Para instalar el controlador de impresora utilizando el *Software and Documentation CD* (CD de software y documentación):

1. Introduzca el CD en la unidad de CD.
2. Ejecute el paquete del instalador.
3. Siga las indicaciones del cuadro de diálogo **Instalación de impresora Dell**.
 

Si la impresora no aparece en la lista de impresoras detectadas:

  - a. Haga clic en el botón **Dirección IP o nombre DNS**, situado junto a la parte superior de la ventana.
  - b. Escriba la dirección o el nombre de la impresora deseada y después haga clic en **Buscar**.
  - c. Cuando se muestre la impresora en la ventana, haga clic en **Continuar**.

## Solución de problemas en Macintosh (Mac OS X, versión 10.3 y superiores)

El siguiente procedimiento elimina los problemas de cableado, comunicación y conexiones. Una vez completados estos pasos, imprima una página de prueba desde la aplicación de software.

### Solución de problemas de Mac OS X, versión 10.3 y superiores

Ejecute estos pasos sólo para Mac OS X, versiones 10.3 y posteriores:

1. Abra la **Utilidad de red** y haga clic en la ficha **Ping**.
2. Introduzca la dirección IP de la impresora.
3. Haga clic en **Ping**. Si no obtiene una respuesta, compruebe que la configuración de TCP/IP tanto de la impresora como del ordenador sea la correcta.
4. Con **AppleTalk**, siga los pasos descritos a continuación. Para **TCP/IP**, prosiga con el paso 5.
  - a. Desde el panel de control de la impresora, compruebe que **EtherTalk** esté activado. Si no lo está, actívelo en el panel de control y reinicie la impresora.
  - b. Imprima la página de configuración y compruebe que **EtherTalk** esté activado.
  - c. En la página de configuración, compruebe la **Zona**. Si en la red hay varias zonas, asegúrese de que la impresora aparezca en la zona deseada.
5. Si sigue sin poder imprimir, acceda a asistencia técnica de Online Diagnostics a través del servidor web incorporado:
  - a. Inicie el navegador web.
  - b. Introduzca la dirección IP de la impresora en el campo **Dirección** del navegador.
  - c. Seleccione **Asistencia**.
  - d. Haga clic en el enlace **Online Diagnostics Tool** para acceder a Online Diagnostics.

# UNIX (Linux)

La impresora admite la conexión con numerosas plataformas UNIX mediante la interfaz de red. Las estaciones de trabajo admitidas actualmente por el servidor web incorporado para UNIX/Linux con impresoras conectadas en red son:

- Sun Solaris
- IBM AIX
- Hewlett-Packard HP-UX
- Linux (i386)

Los procedimientos siguientes permiten conectar la impresora utilizando cualquiera de las versiones compatibles de UNIX o Linux enumeradas más arriba.

## Procedimiento de instalación rápida

Realice los pasos siguientes para configurar la impresora e instalar los controladores adecuados.

### Desde la impresora

Para configurar la impresora:

1. Compruebe que tanto el protocolo TCP/IP como el conector correcto están activados.
2. En el panel de control, seleccione una de estas opciones de dirección IP:
  - Permitir que la impresora configure una dirección DHCP.
  - Introducir la dirección IP manualmente.
3. Imprima la Página de configuración y consérvela para consultas posteriores.

### Desde el ordenador

Para instalar la impresora:

1. Vaya a [www.support.dell.com](http://www.support.dell.com).
2. Haga clic en **Controladores y descargas**.
3. Seleccione **Elegir por Etiqueta de servicio** o **Elija un modelo** para ir a la Impresora Dell 7130cdn.
4. Seleccione **Unix** en el menú desplegable **Sistema operativo** y luego haga clic en **Ir**.
5. Haga clic en el paquete del servidor web incorporado para Unix del sistema operativo en el que se va a instalar. Éste es el paquete principal y se debe instalar antes que el paquete de la impresora.
6. Haga clic en el botón **Inicio** para iniciar la descarga.
7. Repita los pasos 1 y 2 y, a continuación, haga clic en el vínculo **Printer Package for use with CentreWare for Unix** (Paquete de impresora para usar con servicios para Unix).
8. Haga clic en el botón **Inicio** para iniciar la descarga.

9. En el navegador, haga clic en el vínculo **Guía de instalación** y, a continuación, siga las instrucciones de instalación.

**Nota:** si existen problemas de calidad de impresión o el trabajo no se ha imprimido, acceda a asistencia técnica de Online Diagnostics a través del servidor web incorporado.

Para acceder a asistencia técnica de Online Diagnostics:

1. Inicie el navegador web.
2. Introduzca la dirección IP de la impresora en el campo **Dirección** del navegador.
3. Seleccione **Asistencia**.
4. Haga clic en el vínculo **Online Diagnostics Tool** para acceder a Online Diagnostics.

## Instalación de la impresora cuando se usa CUPS como cola de impresión

Cuando se usa CUPS como cola de impresión, debe añadir el archivo .ppd de la impresora al directorio /usr/share/cups/model/Dell.

Para instalar el archivo .ppd:

1. Vaya a [www.support.dell.com](http://www.support.dell.com).
2. Haga clic en **Controladores y descargas**.
3. Seleccione **Elegir por Etiqueta de servicio** o **Elija un modelo** para ir a la Impresora Dell 7130cdn.
4. Seleccione **Unix** en el menú desplegable **Sistema operativo** y luego haga clic en **Ir**.
5. Haga clic en el vínculo **PPD Files using CUPS Printing Services** (archivos PPD que usan servicios de impresión CUPS).
6. Haga clic en el botón **Inicio** para iniciar la descarga.
7. En el navegador, haga clic en el vínculo **README** (Léame) y, a continuación, siga las instrucciones de instalación.

# IPv6

Esta sección incluye:

- [Activación de IPv6](#)
- [Establecimiento de la Id. de interfaz](#)
- [Asignación automática de direcciones](#)
- [DHCPv6](#)
- [Asignación manual de direcciones](#)
- [Prioridad de direcciones](#)

## Activación de IPv6

IPv6 se puede activar o desactivar al margen de IPv4.

**Nota:** si desactiva IPv4 e IPv6, perderá la conexión a la impresora. Para obtener más información sobre la restauración de los parámetros TCP/IP predeterminados, consulte [Restablecimiento de la configuración TCP/IP](#) en la página 38.

Para activar y desactivar IPv6, use una de las opciones siguientes:

- El panel de control de la impresora
- servidor web incorporado

### Mediante el panel de control

Para activar y desactivar IPv6 en el panel de control:

1. Seleccione **Configuración de impresora > Configuración de la conexión > Configuración de red > Configuración de TCP/IPv6** y, a continuación, pulse el botón **OK**.
2. Seleccione **IPv6** y pulse el botón **OK** para alternar entre **Activado** y **Desactivado**.

### Uso del servidor web incorporado

Para activar y desactivar IPv6 mediante el servidor web incorporado:

1. Inicie el navegador web.
2. Introduzca la dirección IP de la impresora en el campo **Dirección** del navegador.
3. Haga clic en **Propiedades**.
4. Seleccione la carpeta **Protocolos** en el panel de navegación izquierdo y, a continuación, haga clic en **TCP/IP**.
5. Haga clic en el botón **TCP/IP (v6)**.
6. Seleccione la casilla de verificación **TCP/IP v6 activado** para activar TCP/IP v6.
7. Haga clic en el botón **Guardar cambios**, situado en la parte inferior de la página.

## Restablecimiento de la configuración TCP/IP

Use el procedimiento siguiente en el panel de control con el fin de restablecer los parámetros predeterminados para la configuración TCP/IP:

Seleccione **Configuración de impresora > Configuración de la conexión > Restablecer configuración de conectividad** y, seguidamente, pulse el botón **OK**.

## Establecimiento de la Id. de interfaz

Su impresora habilitada para IPv6 dispone de una interfaz con varias direcciones. La Id. de interfaz forma parte de la dirección y sigue al prefijo. La impresora usa la Id. de interfaz al asignar la dirección de enlace local y direcciones automáticas que utilizan prefijos facilitados por el encaminador. No se usa en direcciones facilitadas por DHCPv6. Las direcciones de enlace local son utilizadas por los nodos para comunicarse con otros nodos en la misma red local. Existen dos formas de establecer la Id. de interfaz:

- El método predeterminado consiste en calcular la Id. de interfaz automáticamente a partir de la dirección MAC asociada a la interfaz. La Id. es diferente para cada dispositivo. Éste es el método recomendado para establecer la Id. de interfaz.
- La otra alternativa consiste en establecer manualmente la Id. de interfaz. Ésta debe tener 64 bits (8 bytes) de longitud y no puede contener otros caracteres especiales que no sean puntos o dígitos hexadecimales válidos (0-9, a-f o A-F).

**Nota:** si cambia la Id. de interfaz, se le solicitará que restablezca la impresora antes de que los cambios surtan efecto.

La Id. de interfaz solo se puede establecer en el servidor web incorporado.

## Uso del servidor web incorporado

Para establecer la Id. de interfaz con el servidor web incorporado:

1. Inicie el navegador web.
2. Introduzca la dirección IP de la impresora en el campo **Dirección** del navegador.
3. Haga clic en **Propiedades**.
4. Seleccione la carpeta **Protocolos** en el panel de navegación izquierdo y, a continuación, haga clic en **TCP/IP**.
5. Haga clic en el botón **TCP/IP (v6)**.
6. Elija una de las siguientes opciones:
  - Seleccione **Usar la ID de interfaz obtenida de la dirección MAC**.
  - Seleccione **Utilizar esta ID de interfaz**.
7. Haga clic en el botón **Guardar cambios**, situado en la parte inferior de la página.

## Asignación automática de direcciones

Las direcciones se pueden asignar automáticamente cuando se identifica un encaminador que ofrece uno o más prefijos. Las direcciones asignadas automáticamente se pueden encaminar. Cada prefijo facilitado por el encaminador se combina con la Id. de interfaz para crear una dirección. El uso de prefijos facilitados por el encaminador está activado de forma predeterminada.

Para activar y desactivar la asignación automática de direcciones, use una de las opciones siguientes:

- El panel de control de la impresora
- Servidor web incorporado

### Activación y desactivación de la asignación automática de direcciones con el panel de control

Para establecer la Id. de interfaz en el panel de control:

1. Seleccione **Configuración de impresora > Configuración de la conexión > Configuración de red > Configuración de TCP/IPv6** y, a continuación, pulse el botón **OK**.
2. Seleccione **Autoasignación** y, a continuación, pulse el botón **OK** para establecerla como **Activada** o **Desactivada**.

### Activación y desactivación de la asignación automática de direcciones con el servidor web incorporado

Para establecer la Id. de interfaz con el servidor web incorporado:

1. Inicie el navegador web.
2. Introduzca la dirección IP de la impresora en el campo **Dirección** del navegador.
3. Haga clic en **Propiedades**.
4. Seleccione la carpeta **Protocolos** en el panel de navegación izquierdo y, a continuación, haga clic en **TCP/IP**.
5. Haga clic en el botón **TCP/IP (v6)**.
6. Seleccione o anule la selección de **Usar prefijos proporcionados por el encaminador**.
7. Haga clic en el botón **Guardar cambios**, situado en la parte inferior de la página.

## DHCPv6

DHCPv6 se usa para obtener información TCP/IP.

Las siguientes opciones DHCPv6 están disponibles en el servidor web incorporado:

- **Como indique el encaminador:** DHCPv6 se utiliza en función de los valores incluidos en un aviso del encaminador. Éste es el parámetro predeterminado.
- **Siempre, para todas las opciones de configuración (con estado):** siempre se intenta usar DHCPv6 con estado, y no se tienen en cuenta los indicadores del encaminador sobre cómo usar DHCP. Las opciones de configuración y la dirección IPv6 se aceptarán si DHCPv6 tiene éxito.
- **Siempre, para todas las opciones de configuración salvo la dirección (sin estado):** siempre se intenta usar DHCPv6 con estado y los indicadores del encaminador sobre cómo usar DHCP no se tienen en cuenta. Las opciones de configuración se aceptarán si DHCPv6 tiene éxito, pero no se asignará ninguna dirección IPv6.
- **Nunca:** DHCPv6 no se usa, aunque el encaminador lo indique.

Para activar y desactivar la asignación automática de direcciones, use una de las opciones siguientes:

- El panel de control de la impresora
- Servidor web incorporado

### Configuración de opciones DHCPv6 con el panel de control

Para cambiar opciones DHCPv6 con el panel de control:

1. Seleccione **Configuración de impresora > Configuración de la conexión > Configuración de red > Configuración de TCP/IPv6 > Modo DHCPv6** y, a continuación, pulse el botón **OK**.
2. Seleccione la opción **DHCPv6** y pulse el botón **OK**.

### Configuración de opciones DHCPv6 con el servidor web incorporado

Para cambiar las opciones DHCPv6 con el servidor web incorporado:

1. Inicie el navegador web.
2. Introduzca la dirección IP de la impresora en el campo **Dirección** del navegador.
3. Haga clic en **Propiedades**.
4. Seleccione la carpeta **Protocolos** en el panel de navegación izquierdo y, a continuación, haga clic en **TCP/IP**.
5. Haga clic en el botón **TCP/IP (v6)**.
6. Seleccione o anule la selección de las opciones de DHCPv6.
7. Haga clic en el botón **Guardar cambios**, situado en la parte inferior de la página.



## Asignación manual de direcciones

Además de otras direcciones IPv6, se usa una dirección IPv6 introducida manualmente. Para crear una dirección manual, introduzca la dirección IPv6 y la longitud de prefijo en los campos del servidor web incorporado. La longitud de prefijo predeterminada es 64.

Para establecer manualmente la dirección IPv6, use una de las opciones siguientes:

- El panel de control de la impresora
- Servidor web incorporado

### Establecimiento de la dirección IPv6 con el panel de control

Para establecer la dirección IPv6 con el panel de control:

1. Seleccione **Configuración de impresora > Configuración de la conexión > Configuración de red > Configuración de TCP/IPv6** y, a continuación, pulse el botón **OK**.
2. Seleccione **Dirección manual** y, a continuación, pulse el botón **OK** para activar el direccionamiento manual.
3. Seleccione **Dirección manual** y pulse el botón **OK**.
4. Para establecer la dirección:
  - a. Utilice el botón para **desplazar hacia arriba** o **desplazar hacia abajo** para establecer el primer número y, a continuación, pulse el botón **OK**.
  - b. Continúe especificando números individuales y pulse el botón **OK** después de cada número. Cuando termine de especificar la dirección, pulse el botón **OK** para volver al menú.

### Establecimiento de la dirección IPv6 con el servidor web incorporado

Para establecer manualmente la dirección IPv6 con el servidor web incorporado:

1. Inicie el navegador web.
2. Introduzca la dirección IP de la impresora en el campo **Dirección** del navegador.
3. Haga clic en **Propiedades**.
4. Seleccione la carpeta **Protocolos** en el panel de navegación izquierdo y, a continuación, haga clic en **TCP/IP**.
5. Haga clic en el botón **TCP/IP (v6)**.
6. En el campo Asignación manual de direcciones, seleccione **Usar esta dirección** y escriba la dirección.
7. Haga clic en el botón **Guardar cambios**, situado en la parte inferior de la página.

## Prioridad de direcciones

Es posible especificar una prioridad de direcciones para dar preferencia a las direcciones IPv6 o IPv4 cuando ambos tipos de direcciones están disponibles. El valor predeterminado es que tengan preferencia las direcciones IPv6. La prioridad de direcciones sólo se puede establecer en el servidor web incorporado.

## Uso del servidor web incorporado

Para establecer la prioridad de direcciones con el servidor web incorporado:

1. Inicie el navegador web.
2. Introduzca la dirección IP de la impresora en el campo **Dirección** del navegador.
3. Haga clic en **Propiedades**.
4. Seleccione la carpeta **Protocolos** en el panel de navegación izquierdo y, a continuación, haga clic en **TCP/IP**.
5. Haga clic en el botón **TCP/IP (v6)**.
6. En el campo **Prioridad de direcciones**, seleccione la opción deseada.
7. Haga clic en el botón **Guardar cambios**, situado en la parte inferior de la página.

# Impresión

# 3

Este capítulo incluye:

- Descripción de la impresión
- Soportes admitidos
- Colocación de soportes de impresión
- Impresión en soportes especiales
- Selección de opciones de impresión
- Impresión en ambas caras del papel
- Selección del tipo de papel
- Impresión de varias páginas en una hoja (Varias en 1)
- Impresión de folletos
- Uso de correcciones del color
- Impresión en blanco y negro
- Impresión de separadores
- Impresión de páginas de portada
- Impresión de marcas de agua
- Impresión de imágenes espejo
- Impresión de tipos de trabajo especiales

## Descripción de la impresión

1. Seleccione el soporte de impresión apropiado.
2. Coloque el papel en la bandeja y después especifique el tamaño y el tipo en el panel de control de la impresora.
3. Acceda a las opciones de impresión en la aplicación de software (CTRL+P en Windows, CMD+P en un sistema Macintosh para la mayoría de las aplicaciones de software).
4. Seleccione la impresora en la lista.
5. Acceda a las opciones del controlador de impresora seleccionando **Propiedades** o **Preferencias** (Windows). El título del botón puede variar según su aplicación.
6. Modifique las opciones del controlador de impresora según sea necesario y seleccione **Aceptar** (Windows).
7. Seleccione **Imprimir** (en el cuadro de diálogo de opciones de impresión de la aplicación) para enviar el trabajo a la impresora.

*Consulte también:*

[Soportes admitidos](#)

[Colocación de soportes de impresión](#)

[Selección de opciones de impresión](#)

[Impresión en ambas caras del papel](#)

[Impresión en soportes especiales](#)

# Soportes admitidos

Esta sección incluye:

- [Directrices generales sobre la carga de papel](#)
- [Soportes que pueden provocar daños en la impresora](#)
- [Directrices para el almacenamiento del papel](#)

La impresora está diseñada para utilizarse con una gran variedad de soportes de impresión. Siga las directrices de este apartado para obtener la mejor calidad de impresión, así como para evitar atascos.

Para obtener los mejores resultados, utilice los soportes de impresión recomendados por Dell específicos para la Impresora Dell 7130cdn.

También puede imprimir un resumen de los soportes admitidos (página de información Consejos sobre el papel) directamente desde la impresora.

## Pedido de soportes de impresión

Para hacer un pedido de papel, transparencias u otros soportes de impresión especiales, póngase en contacto con el distribuidor local o vaya a [www.dell.com/supplies](http://www.dell.com/supplies).

**Precaución:** la garantía y el acuerdo de servicio de Dell no cubren los daños ocasionados por el uso de papel, transparencias o cualquier otro soporte especial no admitido.

## Directrices generales sobre la carga de papel

Siga estas instrucciones cuando coloque papel u otros soportes de impresión en las bandejas:

- Utilice únicamente transparencias recomendadas por Dell; la calidad de impresión puede variar con otras transparencias.
- No imprima en soporte de impresión con etiquetas adhesivas.
- Utilice solo sobres de papel. Imprima los sobres por una cara solamente.
- No cargue en exceso las bandejas de papel.
- Coloque las guías del papel de manera que se ajusten al tamaño del papel.

## Soportes que pueden provocar daños en la impresora

La impresora está diseñada para utilizar una gran variedad de soportes para los trabajos de impresión y copia. Sin embargo, algunos soportes de impresión pueden provocar una mala calidad de impresión, un aumento de los atascos de papel o daños en la impresora.

No utilice los soportes siguientes:

- Soportes rugosos o porosos
- Papel para impresoras de inyección de tinta
- Papel satinado o brillante que no sea láser
- Papel que se ha fotocopiado
- Papel que se ha doblado o arrugado
- Papel recortado o perforado
- Papel grapado
- Sobres con ventanas, cierres metálicos, costuras laterales o adhesivos con tiras que se despegan
- Sobres con relleno
- Soportes de plástico que no sean transparencias

## Directrices para el almacenamiento del papel

Almacenar en buenas condiciones el papel y otros soportes de impresión ayuda a conseguir la calidad de impresión óptima.

- Almacene el papel en un lugar oscuro, fresco y relativamente seco. La mayoría de los materiales de papel son susceptibles de sufrir daños debido a la luz ultravioleta y la luz directa. La radiación ultravioleta (UV), que emiten el sol y los focos fluorescentes, es particularmente dañina para los elementos de papel. La intensidad y el tiempo de exposición a la luz directa deben reducirse al máximo.
- Mantenga constantes la temperatura y la humedad relativa.
- Evite almacenar el papel en áticos, cocinas, garajes o sótanos. Estos espacios tienden a acumular humedad.
- El papel debe guardarse en palés, cajas de cartón, estantes o archivadores de forma plana.
- Evite guardar comida o bebidas en el área donde se almacena o manipula el papel.
- No abra los paquetes de papel cerrados hasta que los vaya a colocar en la impresora. Guarde el papel en el embalaje original. En el caso de los tamaños comerciales, la mayoría de las veces el envoltorio de los paquetes tiene un revestimiento interno que protege el papel de los cambios de humedad.
- Algunos soportes especiales vienen embalados en bolsas de plástico que se pueden sellar de nuevo. Almacene los soporte de impresión en su envoltorio hasta que los vaya a utilizar; vuelva a introducir los soportes no utilizados en el envoltorio y ciérrelo bien para su protección.

# Colocación de soportes de impresión

Esta sección incluye:

- [Colocación de papel en la bandeja 1 \(MPT\)](#)
- [Colocación de papel en las bandejas 2-5](#)

El papel de casi todos los tamaños se puede colocar para la alimentación por el borde largo o la alimentación por el borde corto, pero se recomienda imprimir alimentando el papel por el borde largo para optimizar la duración de la impresora, los suministros y la velocidad de impresión.

## Colocación de papel en la bandeja 1 (MPT)

La bandeja 1 (MPT) admite los tipos de papel siguientes:

- Papel común
- Papel común pesado
- Transparencias
- Cartoncillo fino
- Cartulina
- Cartoncillo grueso
- Cartoncillo extra grueso
- Sobres
- Etiquetas
- Papel con membrete
- Papel fino brillante
- Papel con brillo
- Papel grueso brillante
- Papel preimpreso
- Papel perforado
- Papel reciclado
- Soportes especiales
- Tipos personalizados

La bandeja 1 (MPT) admite un máximo de:

- 100 hojas de papel común (papel bond de 20 libras)
- 50 transparencias, postales, hojas de etiquetas u hojas de papel brillante
- 10 sobres

## Alimentación por el borde largo

Utilice la alimentación del papel por el borde largo para imprimir más rápido si el papel puede ajustarse de esta forma.

**Nota:** utilice la alimentación por el borde largo para imprimir todo tipo de sobres excepto C4.

Para colocar papel y otros soportes de impresión en la bandeja 1 (MPT):

1. Abra la bandeja 1 (MPT).

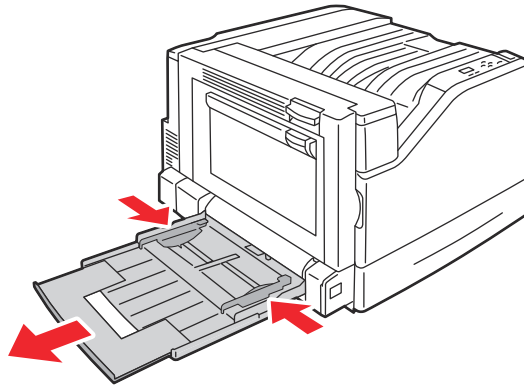

7130-036

2. Coloque el papel o el soporte de impresión de forma que entre en la impresora por el borde largo.
  - Para la impresión **a 1 cara**, coloque la cara 1 **hacia abajo**, con la parte superior de la página hacia la parte posterior de la impresora. En primer lugar debe entrar en la impresora la parte con los orificios perforados.

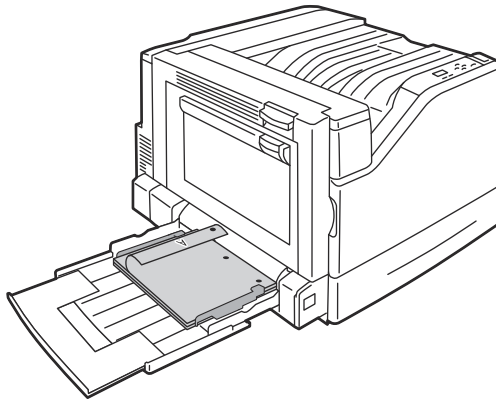

7130-036



- Para la impresión automática **a 2 caras**, coloque la cara **1 hacia arriba**, con la parte superior de la página hacia la parte posterior de la impresora. La parte con los orificios perforados debe entrar en la impresora en último lugar.

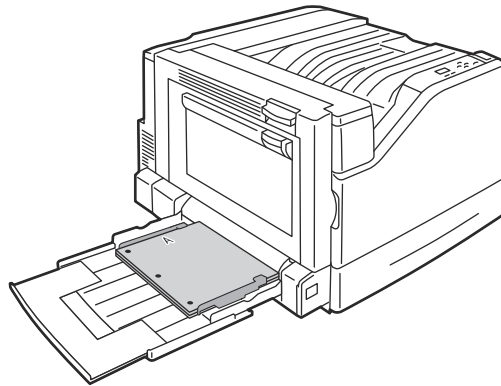

7130-10E

**Precaución:** no coloque papel por encima de la línea de llenado indicada en la bandeja. Si carga en exceso la bandeja, se pueden producir atascos.

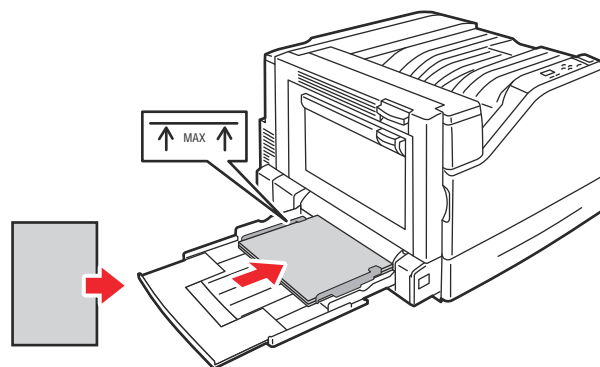

7130-042

3. Coloque las guías del papel de manera que se ajusten al tamaño del papel cargado en la bandeja.

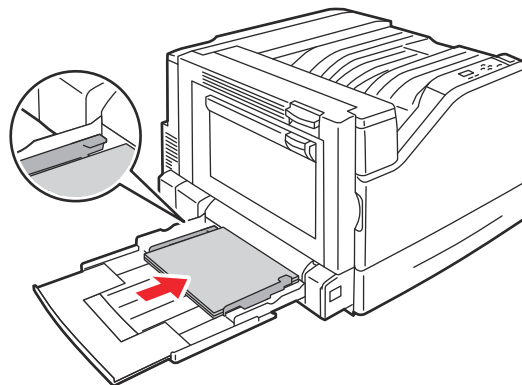

7130-043

4. Cuando el panel de control le solicite que confirme el tipo y tamaño del papel de la bandeja, pulse el botón **OK** para utilizar la configuración actual de la bandeja. Si ha colocado papel de otro tipo o tamaño en la bandeja, haga lo siguiente:
  - a. Seleccione **Cambiar la configuración** y pulse el botón **OK**.
  - b. Seleccione el tipo de papel adecuado y después pulse el botón **OK**.
  - c. Seleccione el tamaño de papel adecuado y pulse el botón **OK**. Para algunos tamaños que se pueden colocar en cualquier dirección, debe seleccionar el tamaño con las letras ABL (alimentación por borde largo). Si ha colocado un papel de un tamaño personalizado, selecciónelo si ya está definido. En caso contrario, seleccione **Nuevo tamaño personalizado** para el tamaño de papel y siga las indicaciones; consulte [Uso de papel de tamaño personalizado](#) en la página 64 para obtener información adicional.

## Alimentación por el borde corto

Utilice la alimentación por el borde corto para tamaños que no puedan alimentarse por el borde largo o para papel que se curve o que sea adhesivo, como las etiquetas.

1. Abra la bandeja 1 (MPT).

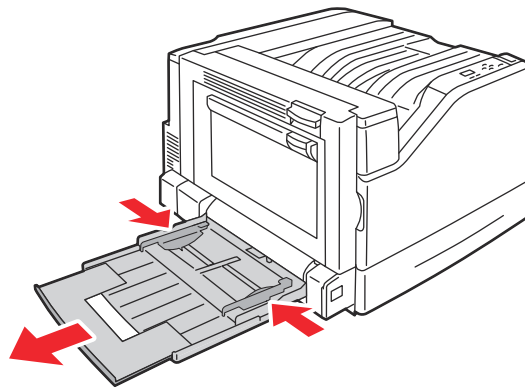

7130-036

2. Coloque el papel o el soporte de impresión con el borde corto contra la impresora.
  - Para la impresión **a 1 cara**, coloque la cara 1 **hacia abajo**, de manera que la parte superior de la página entre primero en la impresora. Los orificios perforados deben estar situados hacia la parte delantera de la impresora.

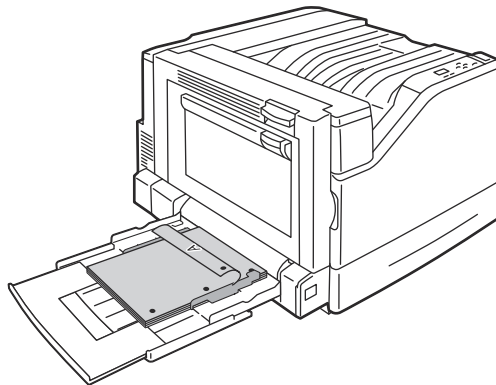

7130-123

- Para la impresión automática **a 2 caras**, coloque la cara 1 **hacia arriba** de manera que la parte superior de la página entre por último en la impresora. Coloque papel perforado con los orificios orientados hacia la parte delantera de la impresora.

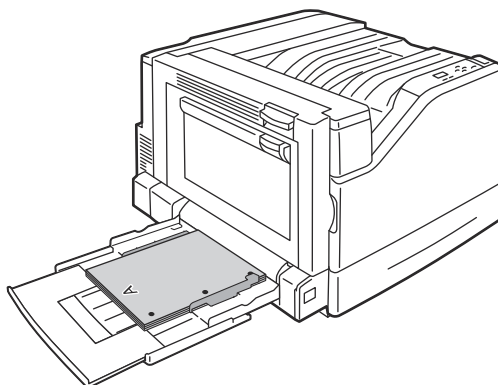

7130-117

**Precaución:** no coloque papel por encima de la línea de llenado indicada en la bandeja. Si carga en exceso la bandeja, se pueden producir atascos.

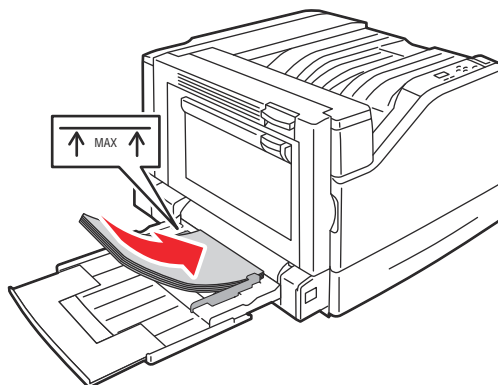

7130-047

3. Coloque las guías del papel de manera que el papel quede bien ajustado.

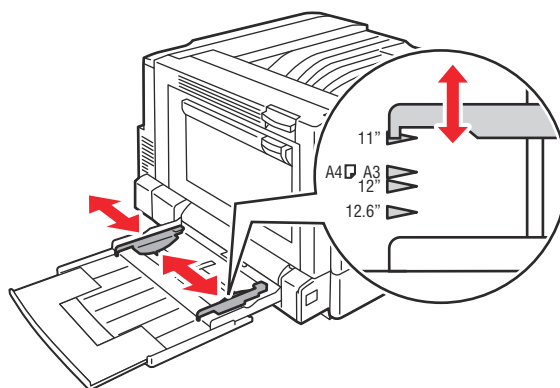

7130-048

4. Cuando el panel de control le solicite que confirme el tipo y tamaño del papel de la bandeja, pulse el botón **OK** para utilizar la configuración actual de la bandeja. Si ha colocado papel de otro tipo o tamaño en la bandeja, haga lo siguiente:
  - a. Seleccione **Cambiar la configuración** y pulse el botón **OK**.
  - b. Seleccione el tipo de papel adecuado y después pulse el botón **OK**.
  - c. Seleccione el tamaño de papel adecuado y pulse el botón **OK**. Para algunos tamaños que se pueden colocar en cualquier dirección, debe seleccionar el tamaño con las letras ABC (alimentación por borde corto). Si ha colocado un papel de un tamaño personalizado, selecciónelo si ya está definido. En caso contrario, seleccione **Nuevo tamaño personalizado** para el tamaño de papel y siga las indicaciones; consulte [Uso de papel de tamaño personalizado](#) en la página 64 para obtener información adicional.

## Uso de la alimentación manual en la bandeja 1 (MPT)

Si está utilizando papel que desea evitar que otros utilicen, puede hacer que la impresora le solicite cuándo desea colocar el papel para su trabajo de impresión.

### Selección de la alimentación manual en Windows

Para seleccionar alimentación manual en Windows 2000, Windows XP o Windows Server 2003:

1. En el controlador de impresora de Windows, haga clic en la ficha **Papel/Salida**.
2. Seleccione la flecha situada junto a la sección **Papel** y seleccione **Seleccionar por bandeja > Alimentación manual (bandeja 1)**.
3. Cuando se lo indique el panel de control, extraiga el papel de la bandeja 1 (MPT) (si lo hubiera).
4. Coloque el papel adecuado para el trabajo en la bandeja.

### Selección de la alimentación manual en Macintosh

Para seleccionar alimentación manual en Macintosh:

1. En el cuadro de diálogo **Imprimir**, seleccione **Alimentación de papel** de la lista desplegable.
2. Seleccione **Bandeja de alimentación manual 1 (MPT)** en la lista desplegable **Todas las páginas**.
3. Envíe el trabajo de impresión.
4. Cuando se lo indique el panel de control, extraiga el papel de la bandeja 1 (MPT) (si lo hubiera).
5. Coloque el papel adecuado para el trabajo en la bandeja.

## Colocación de papel en las bandejas 2-5

Utilice las bandejas 2-5 para los tipos de papel siguiente:

- Papel común
- Papel común pesado
- Transparencias
- Cartoncillo fino
- Cartulina
- Cartoncillo grueso
- Con membrete
- Papel fino brillante
- Papel con brillo
- Papel grueso brillante
- Papel preimpreso
- Papel perforado
- Papel reciclado
- Soportes especiales

**Nota:** no se pueden imprimir transparencias desde las bandejas 3, 4 ó 5.

### Alimentación por el borde largo

Utilice la alimentación del papel por el borde largo para imprimir más rápido si el papel puede ajustarse de esta forma. Para colocar papel y otros soportes de impresión en las bandejas 2-5:

1. Extraiga la bandeja.

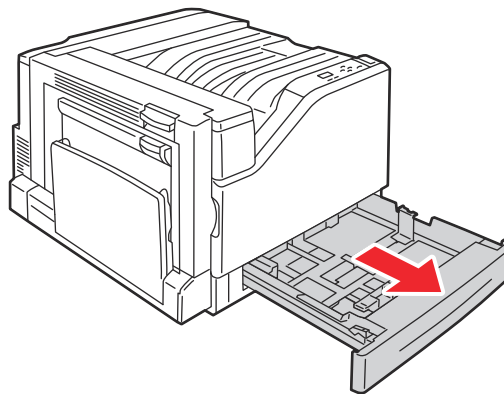

7130-049

## Impresión

2. Airee el papel para separar las hojas que pudieran estar pegadas.

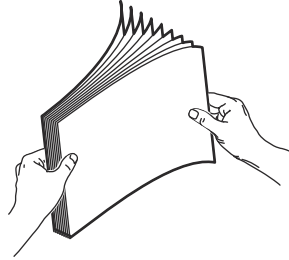

7130-050

3. Coloque el papel con el borde largo hacia el lado izquierdo de la impresora.
  - Para la impresión **a 1 cara**, coloque la cara 1 **hacia arriba** con la parte superior del papel en la parte posterior de la bandeja. Los orificios perforados deben estar situados en la parte **izquierda** de la bandeja.

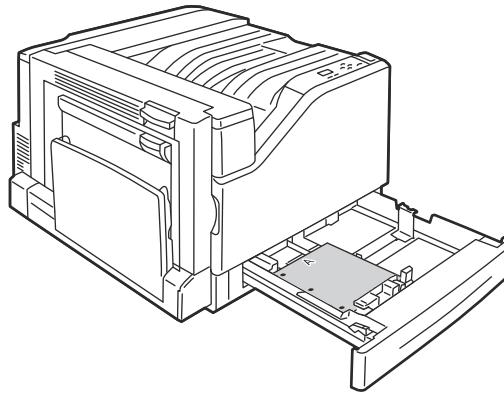

7130-122

- Para la impresión automática **a 2 caras**, inserte la cara 1 **hacia abajo**, con el borde superior del papel en la parte posterior de la bandeja. Los orificios perforados deben estar situados en la parte **derecha** de la bandeja.

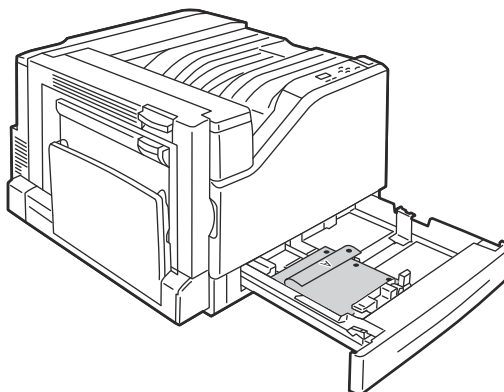

7130-121

**Precaución:** no coloque papel por encima de la línea de llenado indicada en la bandeja. Si carga en exceso la bandeja, se pueden producir atascos.

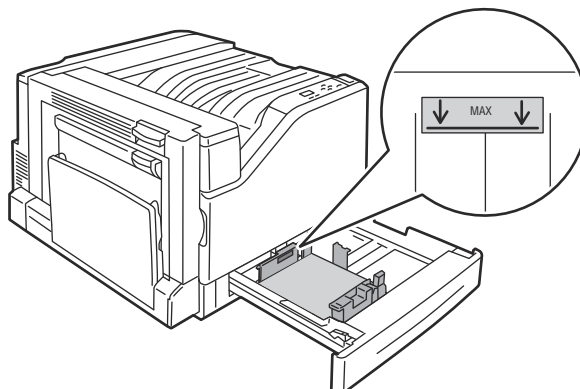

7130-054

4. Coloque las guías del papel de manera que el papel quede bien ajustado.

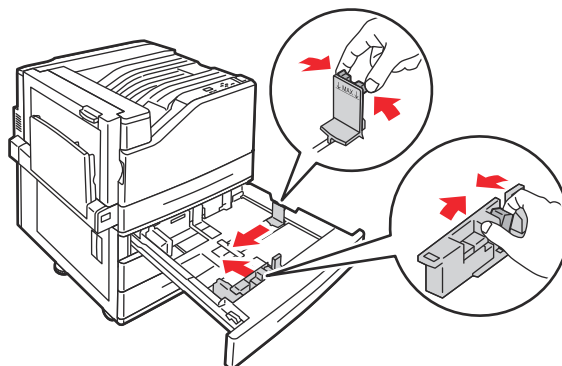

7130-021

5. Empuje la bandeja para introducirla del todo en la impresora.

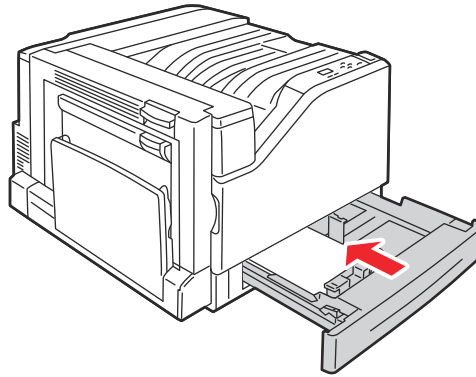

7130-056

6. Cuando el panel de control le solicite que confirme el tipo y tamaño del papel de la bandeja, pulse el botón **OK** para utilizar la configuración actual de la bandeja. Si ha colocado papel de otro tipo o papel de tamaño personalizado, haga lo siguiente:
  - a. Seleccione **Cambiar la configuración** y pulse el botón **OK**.
  - b. Seleccione el tipo de papel adecuado y después pulse el botón **OK**.
  - c. Seleccione el tamaño de papel y, a continuación, pulse el botón **OK**.

**Nota:** si ha colocado un papel de un tamaño personalizado, selecciónelo si ya está definido. En caso contrario, seleccione **Nuevo tamaño personalizado** para el tamaño de papel y siga las indicaciones; consulte [Uso de papel de tamaño personalizado](#) en la página 64 para obtener información adicional. Si ha cargado papel de tamaño estándar, seleccione **Autoseleccionar** para el tamaño de papel; la impresora usará las guías de la bandeja para determinar el tamaño del papel existente en la bandeja.

## Alimentación por el borde corto

Utilice la alimentación por el borde corto para tamaños que no puedan alimentarse por el borde largo o para papel que se curve o que sea adhesivo, como las etiquetas. Para colocar papel y otros soportes de impresión en las bandejas 2-5:

1. Extraiga la bandeja.

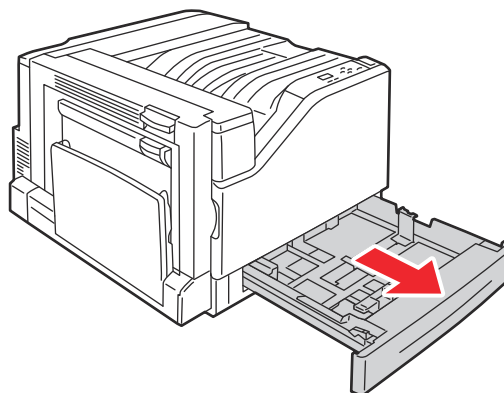

7130-049



2. Airee el papel para separar las hojas que pudieran estar pegadas.

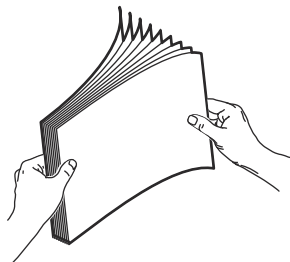

7130-050

3. Coloque el papel con el borde largo hacia la parte frontal de la bandeja.
  - Para la impresión **a 1 cara**, coloque la cara 1 **hacia arriba** con la parte superior del papel hacia la **izquierda** de la bandeja. Los orificios perforados deben estar situados hacia la parte delantera de la bandeja.

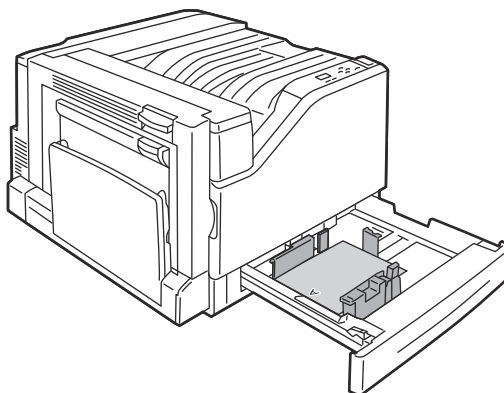

7130-057

- Para la impresión automática **a 2 caras**, inserte la cara **1 hacia abajo**, con el borde superior del papel hacia la **derecha** de la bandeja. Los orificios perforados deben colocarse hacia la parte delantera de la bandeja.

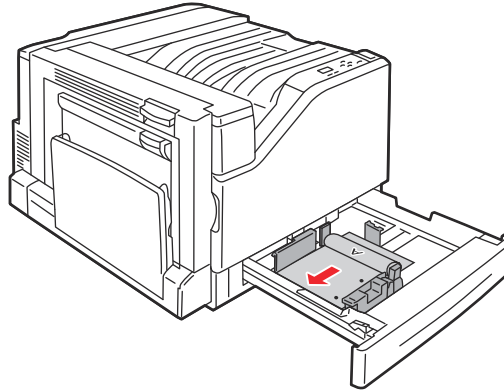

7130-096

**Precaución:** no coloque papel por encima de la línea de llenado indicada en la bandeja. Si carga en exceso la bandeja, se pueden producir atascos.

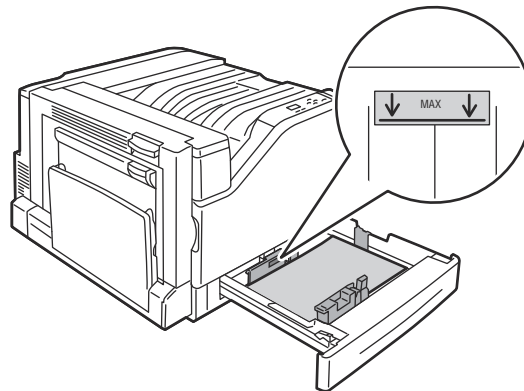

7130-059

4. Coloque las guías del papel de manera que el papel quede bien ajustado.

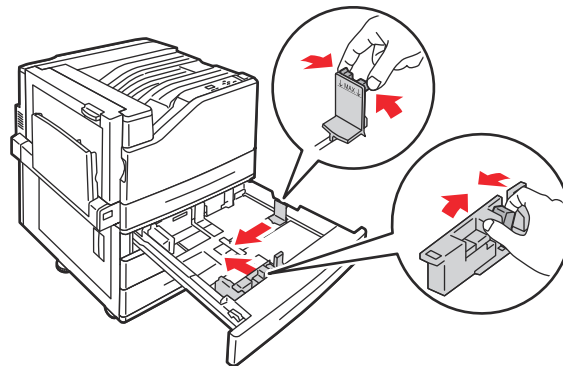

7130-021

5. Empuje la bandeja para introducirla del todo en la impresora.

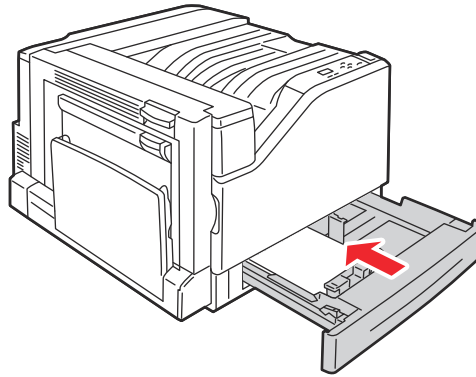

7130-056

6. Cuando el panel de control le solicite que confirme el tipo y tamaño del papel de la bandeja, pulse el botón **OK** para utilizar la configuración actual de la bandeja. Si ha colocado papel de otro tipo o papel de tamaño personalizado, haga lo siguiente:
  - a. Seleccione **Cambiar la configuración** y pulse el botón **OK**.
  - b. Seleccione el tipo de papel adecuado y después pulse el botón **OK**.
  - c. Seleccione el tamaño de papel y, a continuación, pulse el botón **OK**.

**Nota:** si ha colocado un papel de un tamaño personalizado, selecciónelo si ya está definido. En caso contrario, seleccione **Nuevo tamaño personalizado** para el tamaño de papel y siga las indicaciones; consulte [Uso de papel de tamaño personalizado](#) en la página 64 para obtener información adicional. Si ha cargado papel de tamaño estándar, seleccione **Autoseleccionar** para el tamaño de papel; la impresora usará las guías de la bandeja para determinar el tamaño del papel existente en la bandeja.

# Impresión en soportes especiales

Esta sección incluye:

- [Impresión en transparencias](#)
- [Impresión en sobres](#)
- [Impresión en etiquetas](#)
- [Impresión en papel brillante](#)
- [Uso de tipos de papel personalizados](#)
- [Uso de papel de tamaño personalizado](#)

## Impresión en transparencias

Las transparencias se pueden imprimir de la bandeja 1 (MPT) y la bandeja 2. Solo deben imprimirse por una cara.

Para hacer un pedido de papel, transparencias u otros soportes de impresión especiales, vaya al sitio web de suministros de Dell en [www.dell.com/supplies](http://www.dell.com/supplies).

**Precaución:** la garantía y el acuerdo de servicio de Dell no cubren los daños ocasionados por el uso de papel, transparencias o cualquier otro soporte especial no admitido.

## Directrices

- Retire todo el papel antes de colocar transparencias en la bandeja.
- No coloque más de 50 transparencias en la bandeja 1 (MPT). No coloque más de 100 transparencias en la bandeja 2. Si sobrecarga la bandeja, pueden producirse atascos en la impresora.
- Manipule las transparencias por los bordes con ambas manos, para evitar huellas y dobleces que puedan producir una mala calidad de impresión.
- Después de colocar las transparencias en la bandeja, utilice el panel de control para cambiar el tipo de papel a **Transparencia recomendada por Dell**.

## Impresión en sobres

Los sobres se pueden imprimir únicamente utilizando la bandeja 1 (MPT).

### Directrices

- La impresión satisfactoria de los sobres depende en gran medida de la calidad y hechura de los sobres. Utilice sobres fabricados específicamente para impresoras láser.
  - Se recomienda mantener una temperatura y humedad relativa constantes.
  - Conserve en su embalaje los sobres que no utilice para evitar los efectos del exceso o la falta de humedad, que pueden afectar a la calidad de impresión y formar arrugas. La humedad excesiva hace que los sobres se peguen durante la impresión o antes de que finalice.
  - Evite los sobres acolchados y adquiera sobres que se mantengan planos sobre una superficie.
  - Extraiga las burbujas de aire de los sobres antes de colocarlos. Para ello, coloque un libro pesado encima de ellos.
  - Si se producen problemas de arrugas o abombamientos, utilice una marca distinta de sobres fabricados especialmente para impresoras láser.
- Precaución:** no utilice nunca sobres con ventanas o cierres metálicos, ya que pueden dañar la impresora. La garantía de Dell o el acuerdo de servicio no cubre los daños causados por el uso de sobres no admitidos.

## Impresión en etiquetas

Las etiquetas se pueden imprimir únicamente utilizando la bandeja 1 (MPT).

Para hacer un pedido de papel, transparencias u otros soportes de impresión especiales, vaya al sitio web de suministros de Dell en [www.dell.com/supplies](http://www.dell.com/supplies).

### Directrices

- No utilice etiquetas de vinilo.
- Imprima solamente una cara de la hoja de etiquetas. Use solo etiquetas enteras.
- No utilice ninguna hoja a la que le falten etiquetas, dado que podría dañar la impresora.
- Guarde las etiquetas no utilizadas en su embalaje original en posición plana. Conserve las hojas de etiquetas dentro del embalaje original hasta que las vaya a utilizar. Vuelva a poner las hojas de etiquetas que no haya utilizado en el embalaje original y ciérrelo.
- No guarde etiquetas en condiciones extremas de humedad, sequedad, frío o calor. El almacenamiento en condiciones extremas puede causar problemas en la calidad de impresión o atascos en la impresora.
- Reponga los soportes con frecuencia. Largos períodos de almacenamiento en condiciones extremas pueden hacer que las etiquetas se curven y atasquen en la impresora.
- En el controlador de la impresora, seleccione **Etiquetas** como el tipo de papel o Bandeja 1 (MPT) como el origen del papel.

## Impresión en papel brillante

Se puede imprimir en papel brillante utilizando cualquier bandeja dentro de estos límites de pesos:

- Papel fino brillante: 106–169 g/m<sup>2</sup>
- Papel con brillo: 170–220 g/m<sup>2</sup>
- Papel grueso brillante: 221–256 g/m<sup>2</sup>

**Nota:** el papel brillante debe imprimirse por una cara solamente.

Para hacer un pedido de papel, transparencias u otros soportes de impresión especiales, vaya al sitio web de suministros de Dell en [www.dell.com/supplies](http://www.dell.com/supplies).

## Directrices

- No abra los paquetes de papel brillante cerrados hasta que los vaya a colocar en la impresora.
- Conserve el papel brillante en su envoltorio original y deje los paquetes en la caja hasta que los vaya a utilizar.
- Extraiga todo el papel de la bandeja antes de colocar papel brillante.
- Coloque solo la cantidad de papel brillante que planea usar y quite la porción no usada de la bandeja cuando finalice la impresión. Vuelva a colocar la porción no usada en el envoltorio original y ciérrelo bien para un uso posterior.
- Reponga los soportes con frecuencia. Largos periodos de almacenamiento en condiciones extremas pueden hacer que el papel brillante se curve y atasque en la impresora.

**Nota:** utilice el menú **Calibrar para papel** para ajustar la impresora a cada tipo de papel brillante. La calibración sólo utiliza la bandeja 1 multiuso (MPT). Coloque al menos 9 hojas del soporte de impresión que se va a calibrar en la bandeja 1 multiuso. Revise cada una de las 9 páginas de referencia impresas y ajuste los parámetros de transferencia del tóner para obtener los mejores resultados. Para obtener más información, consulte [Calibración del tipo de papel](#) en la página 131.

## Uso de tipos de papel personalizados

Utilice esta función para crear tipos de papel personalizados propios con opciones específicas para utilizarlos en trabajos de impresión que se repiten; por ejemplo, informes mensuales. Los tipos de papel personalizados se crean en el servidor web incorporado y se muestran en el controlador de la impresora, en el panel de control y en el servidor web incorporado. Puede definir un máximo de 5 nombres personalizados y asignarles tipos de papel básicos. En el panel de control siempre se enumeran los cinco tipos, aunque el controlador solo muestra los que no están ocultos.

**Nota:** solo los controladores Windows o Macintosh conectados a través de red permiten mostrar los nombres redefinidos y ocultar los tipos. Los demás controladores muestran los cinco nombres predeterminados.

Para modificar tipos de papel personalizados:

1. Inicie el navegador web.
2. Introduzca la dirección IP de la impresora en el campo **Dirección** del navegador.
3. Haga clic en **Propiedades**.
4. Seleccione la carpeta **General** en el panel de navegación de la izquierda.
5. Seleccione **Tipos de papel personalizados**.
6. Introduzca o modifique los parámetros y haga clic en **Guardar cambios** en la parte inferior de la página.

**Nota:**

- Desactive la casilla **Ocultar** para que el tipo de papel personalizado aparezca en el controlador de impresora Windows o Macintosh conectado a través de red.
- Para obtener más información sobre cómo crear tipos de papel personalizados, haga clic en el botón **Ayuda**, en la ficha **Propiedades** para acceder a la ayuda en línea.

Para colocar tipos de papel personalizados en la impresora:

1. Coloque el papel en la bandeja que desee.
2. Cuando el panel de control le solicite que confirme el tipo de papel de la bandeja, seleccione **Cambiar la configuración** y pulse el botón **OK**.
3. Seleccione el tipo de papel adecuado y después pulse el botón **OK**.
4. Seleccione el tamaño de papel adecuado y pulse el botón **OK**.

Para seleccionar tipos de papel personalizados en el controlador de impresora:

### Windows 2000 o posterior

1. Seleccione la ficha **Papel/Salida**.
2. Haga clic en el botón situado a la derecha del resumen **Papel** y seleccione **Otro tipo**.
3. Seleccione de la lista desplegable el tipo de papel personalizado que desea utilizar.
4. Haga clic en el botón **Aceptar**.

**Mac OS X, versión 10.5**

1. Vaya al menú **Imprimir**.
2. En la lista desplegable de impresión, seleccione **Dell Features**.  
Aparecerá la lista desplegable Papel/Salida.
3. Seleccione **Otro tipo** en la lista desplegable **Papel**.  
Seleccione de la lista desplegable el tipo de papel personalizado que desea utilizar.
4. Haga clic en el botón **Imprimir**.  
**Nota:** en otros controladores, seleccione uno de los cinco nombres de tipos de papel personalizados predeterminados que ha definido en el servidor web incorporado.

**Uso de papel de tamaño personalizado**

El tamaño de papel personalizado se puede imprimir desde todas las bandejas. Muchos tamaños personalizados pueden colocarse en cualquiera de las bandejas, aunque los tamaños más pequeños y los más grandes solo pueden colocarse en una o varias de ellas. Utilice las siguientes dimensiones para el tamaño de papel personalizado:

	<b>Bandeja 1 (MPT)</b>	<b>Bandeja 2</b>	<b>Bandejas 3-5</b>
Borde corto	89–320 mm (3.5–12.6 pulg.)	140–297 mm (5.5–11.7 pulg.)	140–330 mm (5.5–13 pulg.)
Borde largo	99–1200 mm (3.9–47.25 pulg.)	182–432 mm (7.2–17 pulg.)	182–457 mm (7.2–18 pulg.)

La mejor forma de que los tamaños personalizados funcionen correctamente es la siguiente:

1. Defina las opciones en el controlador de la impresora o en la aplicación.
2. Defina el tamaño en la impresora.
3. Coloque el papel en la impresora.
4. Envíe el trabajo de impresión.

Para definir un tamaño personalizado en la impresora:

1. Coloque el papel en la bandeja que desee.
2. Cuando el panel de control le solicite que confirme el tipo del papel de la bandeja, pulse el botón **OK** para utilizar la configuración actual de la bandeja. Si ha cargado un nuevo tipo de papel en la bandeja, haga lo siguiente:
  - a. Seleccione **Cambiar la configuración** y pulse el botón **OK**.
  - b. Seleccione el tipo de papel adecuado y después pulse el botón **OK**.
3. En el menú **Tamaño de papel**, seleccione **Nuevo tamaño personalizado** y, a continuación, pulse el botón **OK**.
4. En el menú **Borde corto**:
  - a. Pulse el botón **OK** si en la configuración actual aparece el tamaño correcto del borde corto.
  - b. Seleccione **Cambiar**, pulse el botón **OK** y utilice las teclas de flecha para especificar un tamaño nuevo del borde corto. Pulse el botón **OK** cuando termine.



5. En el menú **Borde largo**:
  - a. Pulse el botón **OK** si en la configuración actual aparece el tamaño correcto del borde largo.
  - b. Seleccione **Cambiar**, pulse el botón **OK** y utilice las teclas de flecha para especificar un tamaño nuevo del borde largo. Pulse el botón **OK** cuando termine.
6. Si el papel puede colocarse tanto con ABL como con ABC, se mostrará el menú **Orientación del papel**. Seleccione **Alimentación por el borde largo** para que la impresión sea más rápida. Seleccione **Alimentación por el borde corto** si el papel se curva o es adhesivo.

**Nota:** cuando cambie el papel de tamaño personalizado de la bandeja por papel de tamaño estándar.

- Seleccione el tamaño que ha cargado en la lista de tamaños para la Bandeja 1 (MPT).
- En la lista de tamaños para las bandejas 2-5, seleccione **Detección automática** para que las guías de la bandeja determinen el tamaño estándar.

Para definir un tamaño personalizado en el controlador de impresora:

#### Windows 2000 o posterior

1. Seleccione la ficha **Papel/Salida**.
2. Haga clic en el botón situado a la derecha del resumen de **Papel** y seleccione **Otros tamaños**.
3. En el cuadro de diálogo **Tamaño del papel**, seleccione **Nuevo** en la lista desplegable **Tamaño de papel de salida**.
4. En el cuadro de diálogo **Nuevo tamaño personalizado**, introduzca un nombre descriptivo en el cuadro **Nombre** y las dimensiones en los cuadros **Anchura** y **Altura**.
5. Haga clic en el botón **Aceptar**.

#### Mac OS X, versión 10.4 y superiores

1. Seleccione **Ajustar página** en el menú **Archivo**.
2. Seleccione la impresora **Dell 7130**.
3. En la lista desplegable **Tamaño del papel**, seleccione **Administrar tamaños personalizados**.
4. Haga clic en el botón **+** para añadir un nuevo tamaño de página personalizado.
5. Escriba un nombre descriptivo para el tamaño de página personalizado e introduzca información sobre el tamaño de página y los márgenes.

Configure el documento con el tamaño personalizado de manera que el controlador lo seleccione automáticamente. Si el documento tiene otro tamaño, seleccione el tamaño personalizado de la siguiente forma:

1. Seleccione la ficha **Papel/Salida**.
2. Haga clic en el botón situado a la derecha del resumen de **Papel** y seleccione **Otros tamaños**.
3. En el cuadro de diálogo **Tamaño del papel**, seleccione el tamaño personalizado que ha creado en la lista desplegable **Tamaño del papel de salida**.
4. Haga clic en el botón **Aceptar**.

## Selección de opciones de impresión

Las opciones de impresión, también denominadas opciones del controlador de impresión, se especifican como **Preferencias de impresión** en Windows, y como **Dell Features** en Macintosh. Las opciones de impresión incluyen la impresión a 2 caras, el diseño de página y la calidad de impresión.

### Opciones de impresión para Windows

La tabla siguiente enumera las opciones de impresión organizadas en fichas en la ventana Preferencias de impresión:

Ficha	Opciones de impresión
<b>Papel/Salida</b>	Tipo de trabajo Tipo y tamaño de papel y selección de la bandeja Impresión a 2 caras Calidad de impresión Cubiertas Separadores
<b>Opciones de color</b>	Correcciones de color Conversión blanco y negro Ajustes del color

Ficha	Opciones de impresión
<b>Formato/Marca de agua</b>	Páginas por hoja Formato de folleto Orientación Impresión a 2 caras Marca de agua
<b>Avanzado</b>	Copias y clasificación Márgenes Salida invertida Grises neutrales RGB Recubrimiento negro Medios tonos y colores sólidos Fuente TrueType y descarga de fuentes TrueType Optimización de la impresión Configuración de color Reducción/Ampliación de la aplicación Opciones de salida PostScript Enviar identificador de error PostScript PostScript directo Funciones de impresión avanzadas Mejora de líneas finas

**Nota:** para obtener más información sobre las opciones del controlador de impresión de Windows, haga clic en el botón **Ayuda** en la esquina inferior izquierda de la pantalla.

## Configuración de opciones de impresión predeterminadas para Windows

Cuando imprime desde cualquier aplicación de software, la impresora usa las opciones del trabajo de impresión especificadas en la ventana Preferencias de impresión. Puede especificar las opciones de impresión más comunes y guardarlas para que no tenga que cambiarlas cada vez que imprime.

Por ejemplo, si desea imprimir en ambas caras del papel en la mayoría de los trabajos, especifique la impresión a 2 caras en Preferencias de impresión.

Para cambiar las preferencias de impresión:

1. Haga clic en **Inicio**, seleccione **Configuración** y, a continuación, haga clic en **Impresoras y faxes**.
2. En la carpeta **Impresoras y faxes**, haga clic con el botón derecho en el icono de la impresora y seleccione **Preferencias de impresión**.
3. Seleccione una ficha en la ventana **Preferencias de impresión**, realice las selecciones y haga clic en **Aceptar** para guardarlas.

**Nota:** para obtener más información sobre las opciones del controlador de impresión de Windows, haga clic en el botón **Ayuda** en la esquina inferior izquierda de la pantalla.

## Selección de opciones de impresión para un trabajo individual en Windows

Si desea utilizar opciones de impresión especiales para un trabajo específico, modifique las Preferencias de impresión antes de enviar el trabajo a la impresora. Por ejemplo, si desea utilizar el modo de calidad de impresión **Mejorada** para un documento específico, seleccione esta opción en Preferencias de impresión antes de imprimir el trabajo.

1. Con el documento abierto en la aplicación, acceda al cuadro de diálogo **Impresión** (CTRL+P para la mayoría de las aplicaciones).
2. Seleccione la Impresora Dell 7130cdn y haga clic en el botón **Propiedades** para abrir la ventana **Preferencias de impresión**. Este botón se denomina **Preferencias** en algunas aplicaciones. Seleccione una ficha en la ventana **Preferencias de impresión** y realice las selecciones.
3. Haga clic en **Aceptar** para guardar y cerrar la ventana **Preferencias de impresión**.
4. Imprima el trabajo.

## Almacenamiento de un conjunto de opciones de impresión utilizadas habitualmente en Windows

Puede guardar y proporcionar un nombre a un juego de opciones de impresión, para que pueda rápidamente aplicarlas a los trabajos de impresión futuros.

Para guardar un juego de opciones de impresión:

1. Seleccione **Opciones guardadas** en la parte inferior de la ventana **Preferencias de impresión**, y seleccione **Guardar como** en la lista.
2. Proporcione un nombre al juego de opciones de impresión y haga clic en **Aceptar**. El juego de opciones se guardará y se mostrará en la lista. La próxima vez que desee imprimir usando estas opciones, solo tiene que seleccionar el nombre en la lista y hacer clic en **Aceptar**.

## Opciones de impresión para Macintosh

Consulte la tabla siguiente para las opciones de impresión específicas en el controlador de impresora PostScript de Macintosh.

Ficha	Opciones de impresión
<b>Papel/Salida</b>	Tipo de trabajo Tamaño y tipo de papel Impresión a 2 caras Calidad de impresión Cubiertas Separadores
<b>Opciones de color</b>	Color automático Blanco y negro Ajustes del color Color intenso
<b>Folleto/Marca de agua</b>	Formato de folleto Marca de agua
<b>Avanzado</b>	Orden de imágenes del folleto Recubrimiento negro Salida invertida Optimización de la impresión Mejora de líneas finas

## Selección de opciones para un trabajo individual en Macintosh

Para seleccionar los parámetros de impresión de un trabajo determinado, modifique los parámetros del controlador antes de enviar el trabajo a la impresora.

1. Con el documento abierto en la aplicación, seleccione **Archivo > Imprimir**.
2. Seleccione la **impresora** en la lista.
3. Seleccione las opciones de impresión que prefiera en las listas desplegables que aparecen en pantalla.
4. Haga clic en **Imprimir** para imprimir el trabajo.

## Almacenamiento de un conjunto de opciones de impresión utilizadas habitualmente en Macintosh

Puede guardar y proporcionar un nombre a un juego de opciones de impresión, para que pueda rápidamente aplicarlas a los trabajos de impresión futuros.

Para guardar un juego de opciones de impresión:

1. Seleccione las opciones de impresión deseadas en las listas desplegables en el menú **Imprimir**.
2. Para guardarlas, seleccione **Guardar como** en el menú **Prefijados** y proporcione un nombre al juego de opciones de impresión.
3. El juego de opciones se guardará y se mostrará en la lista **Prefijados**. La próxima vez que desee imprimir usando estas opciones, solo tiene que seleccionar el nombre en la lista.

# Impresión en ambas caras del papel

- [Directrices para la impresión a 2 caras](#)
- [Impresión de documentos a 2 caras](#)
- [Opciones de formato de página](#)

## Directrices para la impresión a 2 caras

Para usar la característica de impresión automática a dos caras de la impresora:

- La longitud del borde superior del papel deber estar comprendida entre 128 y 322 mm (5.0 y 12.65 pulgadas).
- La longitud del borde lateral del papel deber estar comprendida entre 140 y 457 mm (5.5 y 18 pulgadas).
- El papel debe tener un peso de 67 a 169 g/m<sup>2</sup> (de 20 a 40 libras, bond).
- El tipo de papel deber ser: **Normal, Papel común pesado, Preimpreso, Perforado, Con membrete, Cartulina fina, Cartulina gruesa, Papel brillante fino, Papel con brillo, Reciclado o Soportes especiales.**

Los siguientes tipos de papel y soportes de impresión no pueden imprimirse a dos caras:

- Cartoncillo grueso y extra grueso
- Papel grueso brillante
- Transparencias
- Sobres
- Etiquetas
- Cualquier soporte especial hecho a la medida, por ejemplo, tarjetas de visita.

*Consulte también:*

[Soportes admitidos](#)

## Impresión de documentos a 2 caras

Para realizar una impresión automática a dos caras:

1. Coloque papel en la bandeja:

### Bandeja 1 (MPT)

- **Alimentación por borde largo:** inserte la cara uno **hacia arriba** con la parte superior de la página en dirección a la parte posterior de la impresora. La parte con los orificios perforados debe entrar en la impresora en último lugar.
- **Alimentación por borde corto:** inserte la cara uno **hacia arriba**, de manera que la parte superior de la página entre primero en la impresora. Coloque papel perforado con los orificios orientados hacia la parte delantera de la impresora.

### Bandejas 2–5

- **Alimentación por borde largo:** inserte la cara uno **hacia abajo** con la parte superior del papel en la parte posterior de la bandeja. Los orificios perforados deben estar situados en la parte **derecha** de la bandeja.
  - **Alimentación por borde corto:** inserte la cara uno **hacia abajo** con la parte superior del papel hacia la **izquierda** de la bandeja. Los orificios perforados deben colocarse hacia la parte delantera de la bandeja.
2. En el controlador de impresora, seleccione la impresión a dos caras. La ubicación de la selección varía según el sistema operativo.

Sistema operativo	Pasos
Windows Vista, Windows 2000, Windows XP o Windows Server 2003	<ol style="list-style-type: none"> <li>1. Seleccione la ficha <b>Papel/Salida</b>.</li> <li>2. Seleccione una opción en <b>Impresión a 2 caras</b>: <ul style="list-style-type: none"> <li>• <b>Impresión a 2 caras</b></li> <li>• <b>Impresión a 2 caras, giro por borde corto</b></li> </ul> </li> </ol>
Mac OS X, versión 10.5	<ol style="list-style-type: none"> <li>1. En el cuadro de diálogo <b>Imprimir</b>, seleccione <b>Dell Features</b> y después <b>Papel/Salida</b> en la lista desplegable.</li> <li>2. Seleccione una opción en <b>Impresión a 2 caras</b>: <ul style="list-style-type: none"> <li>• <b>Impresión a 2 caras</b></li> <li>• <b>Impresión a 2 caras, giro por borde corto</b></li> </ul> </li> </ol>







## Opciones de formato de página

Cuando seleccione la impresión a 2 caras en la ficha **Papel/Salida**, puede especificar el formato de página para determinar cómo se pasarán las páginas.

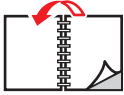
### Windows y Macintosh

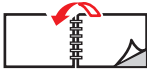
1. Seleccione la ficha **Diseño/Marca de agua** (Windows) o la sección **Formato** (Macintosh).
2. Seleccione **Vertical**, **Horizontal** u **Horizontal girada**.
3. Seleccione **Impresión a dos caras** o **Impresión a 2 caras, giro por borde corto**.

Vertical		Horizontal	
			
Vertical Impresión a 2 caras	Vertical Impresión a 2 caras, giro por borde corto	Horizontal Impresión a 2 caras, giro por borde corto	Horizontal Impresión a 2 caras

Consulte también:

[Colocación de papel en la bandeja 1 \(MPT\)](#)

[Colocación de papel en las bandejas 2-5](#)

# Selección del tipo de papel

Cuando envía el trabajo de impresión a la impresora, puede dejar que la impresora determine automáticamente el papel que se utilizará según el tamaño del documento y el tipo de papel seleccionado, o puede hacer que la impresora utilice el papel de una bandeja determinada.

## Selección del tipo de papel para usar con un controlador compatible

### Windows 2000 o posterior

1. En el controlador de la impresora, seleccione la ficha **Papel/Salida**.
2. Para cambiar el papel, seleccione la flecha situada junto a la sección **Papel** y seleccione el tipo de papel de la lista.
  - Para especificar una bandeja, selecciónela en el menú **Seleccionar por bandeja**.
  - Para especificar un tipo de papel, selecciónelo en el menú **Otro tipo**.
  - Para especificar un tamaño de papel, seleccione el elemento de menú **Otros tamaños** y, a continuación, seleccione **Tamaño del papel de salida** en el cuadro de diálogo **Tamaño del papel**.
  - Para especificar un tipo de papel y una bandeja, seleccione **Selección avanzada de papel**.

### Macintosh OS X, versión 10.3 y superiores

1. En el cuadro de diálogo **Imprimir**, seleccione **Alimentación de papel**.
2. En la lista desplegable **Todas las páginas desde**, haga clic en **Autoselección** para seleccionar el papel según los parámetros de la aplicación, o seleccione un tipo de papel o una bandeja determinados.

# Impresión de varias páginas en una hoja (Varias en 1)

Al imprimir un documento de varias páginas, puede imprimir más de una página en una sola hoja de papel. Puede imprimir dos, cuatro, seis, nueve o dieciséis páginas por cara.

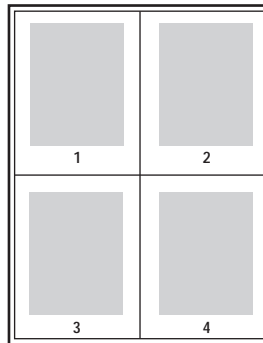

## Impresión de varias páginas en una con un controlador compatible

### Windows 2000 o posterior

1. Seleccione la ficha **Formato/Marca de agua**.
2. Seleccione la opción **Páginas por hoja (Varias en 1)**.
3. Haga clic en el botón correspondiente al número de páginas que desea que aparezcan en cada cara de la hoja.

### Mac OS X, versión 10.3 y superiores

1. En el cuadro de diálogo **Imprimir**, seleccione **Formato**.
2. Seleccione el número de **Páginas por hoja** y **Orientación**.

## Impresión de folletos

Con la impresión a 2 caras, puede imprimir un documento en forma de librito. Puede crear folletos con cualquier tamaño de papel admitido en la impresión a dos caras. El controlador reduce de forma automática la imagen de cada página e imprime cuatro páginas por cada hoja de papel (dos en cada cara). Las páginas se imprimen en el orden correcto de modo que se puedan doblar y grapar para crear un folleto.

Al imprimir folletos, también puede especificar el *desplazamiento* y el *margen interior* en los controladores compatibles.

- **Desplazamiento:** especifica en qué medida las imágenes de la página se desplazan hacia dentro (en décimas de punto). De esta manera se compensa el grosor del papel doblado que, de lo contrario, puede ocasionar que las imágenes de la página se desplacen un poco hacia fuera al doblar las hojas. Puede seleccionar un valor comprendido entre 0 y 1.0 puntos.
- **Margen interior:** especifica la distancia horizontal (en puntos) entre las imágenes de la página. Un punto es 0.35 mm (1/72 pulgadas).

**Desplazamiento**

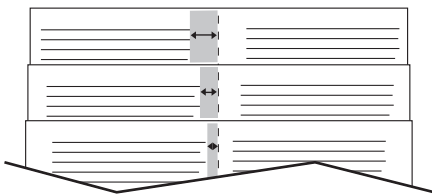

**Margen interior**

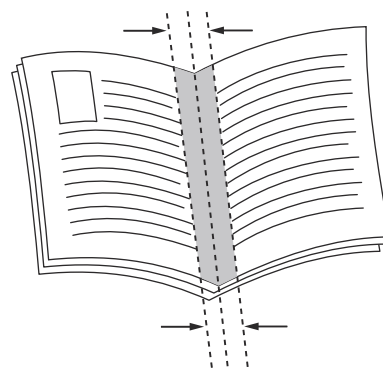

Algunos controladores disponen de las siguientes opciones adicionales de impresión de folletos:

- **Trazar bordes de página:** imprime un borde alrededor de cada página.
- **Tamaño del papel de destino:** especifica el tamaño del papel para el folleto.
- **De derecha a izquierda:** invierte el orden de las páginas en el folleto.

## Selección de la impresión de folletos en un controlador compatible

### Controlador PostScript en Windows 2000 o posterior

1. Seleccione la ficha **Formato/Marca de agua**.
2. Seleccione la ficha **Formato de folleto**.  
Si utiliza el controlador PostScript, haga clic en el botón **Opciones de folleto** para especificar el desplazamiento y el margen interior.
3. Si lo desea, seleccione **Trazar bordes de página** en la lista desplegable.

### Mac OS X 10.5

1. En el cuadro de diálogo **Imprimir**, seleccione **Dell Features** y después la lista desplegable **Folleto/Marca de agua**.
2. Seleccione **Activar impresión de folletos** en la lista desplegable.
3. Si desea, especifique el desplazamiento y el margen interior con el botón **Opciones de folleto**.
4. Si lo desea, seleccione el tamaño del papel en la lista desplegable **Escala a nuevo tamaño de papel**.

# Uso de correcciones del color

Esta sección incluye:

- [Selección de la corrección del color en un controlador compatible](#)
- [Realización de ajustes de color en un controlador compatible](#)
- [Ajustes de color personalizados](#)

Las opciones de corrección del color proporcionan simulaciones de distintos dispositivos de color. **Automática** es la corrección predeterminada para el procesamiento de imágenes en general. Consulte la tabla siguiente para determinar cuál es la opción que quiere utilizar.

Corrección del color	Descripción
<b>Color automático (recomendado)</b>	Aplica la mejor corrección del color a cada elemento gráfico: texto, gráficos e imágenes.
<b>Color intenso</b>	Produce colores más intensos y saturados.
<b>Blanco y negro</b>	Convierte todos los colores a blanco y negro o tonos de gris.
<b>Ajustes de color</b>	Permite realizar pequeños ajustes o acceder a las opciones de <b>Personalizado...</b> para los ajustes de imprenta.

## Selección de la corrección del color en un controlador compatible

### Controlador PostScript en Windows 2000 o posterior

1. Seleccione la ficha **Opciones de color**.
2. Seleccione la corrección de color deseada: **Automático**, **Color intenso**, **Blanco y negro** o **Ajustes de color**.

### Mac OS X 10.5

1. En el cuadro de diálogo **Imprimir**, seleccione **Dell Features** y después **Opciones de color** en la lista desplegable.
2. Seleccione la corrección del color deseada de las opciones disponibles.

## Realización de ajustes de color en un controlador compatible

### Controlador para Windows 2000 o posterior

1. Seleccione la ficha **Opciones de color**.
2. Seleccione **Ajustes de color**.
3. Haga clic en el botón **Ajustes de color**.
4. Seleccione la flecha junto a la sección **Corrección del color** y seleccione **Personalizada**.

5. Realice los ajustes deseados en el cuadro de diálogo **Color automático personalizado**.
6. Haga clic en el botón **Aceptar** para guardar los cambios.

Si debe realizar ajustes adicionales de color para el trabajo, mueva los siguientes deslizadores en un controlador compatible:

- **Claridad:** mueva el deslizador hacia la derecha para aclarar los colores del trabajo de impresión o hacia la izquierda para oscurecerlos. El blanco permanece como blanco y el negro como negro.
- **Saturación:** mueva el deslizador hacia la derecha para aumentar la intensidad del color o hacia la izquierda para reducirla sin cambiar el nivel de oscuridad.
- **Contraste:** mueva el deslizador hacia la derecha para aumentar el contraste o hacia la izquierda para reducirlo. A mayor contraste, más saturados estarán los colores saturados, más negros los colores oscuros y más blancos los colores claros.
- **Variación de color:**
  - **Cian-Rojo:** mueva el deslizador para cambiar la variación de color entre cian y rojo. El incremento de cian reduce el rojo (su complementario) y viceversa.
  - **Magenta-Verde:** mueva el deslizador para alternar la variación de color entre magenta y verde. El incremento de magenta reduce el verde (su complementario) y viceversa.
  - **Amarillo-Azul:** mueva el deslizador para alternar la variación de color entre amarillo y azul. El incremento de amarillo reduce el azul (su complementario) y viceversa.

Las imágenes de muestra cambian cuando se mueven los deslizadores. Para controlar los ajustes e imprimir el nombre de archivo, el modo de calidad de impresión y los parámetros de color del trabajo en el borde de la página, seleccione la casilla **Imprimir opciones en la página** en la ficha **Opciones de color**.

## Ajustes de color personalizados

La opción de corrección automática del color está diseñada para aplicar la mejor corrección del color a cada elemento (texto, gráficos e imágenes). Si es preciso, puede seleccionar la tabla de colores que se utiliza para estos elementos en los trabajos.

La tabla siguiente muestra cómo se pueden ajustar los colores RGB, los colores CMYK y los colores sólidos:

Color automático personalizado	Descripción
Color de oficina	Controla los ajustes de color RGB.
Ajuste de imprenta	Controla los ajustes de color CMYK.
Color sólido	Controla los ajustes de color sólido.
Color CIE	Controla la salida de color.
Gris	Controla las opciones de color que se imprimen en negro.

**Nota:** la ficha Color sólido tiene la opción de permitir que sea la impresora la que administre los colores sólidos.

Para utilizar la tabla de colores predeterminada asociada a un elemento concreto de la ficha, puede seleccionar **Automática** o hacer clic en el botón **Restablecer**.

Si fuera necesario en determinadas circunstancias, es posible hacer ajustes de color adicionales para definir la claridad, la saturación, el contraste, la variación de color cian/rojo, la variación de color magenta/verde y la variación de color amarillo/azul para un elemento concreto.

## Ajuste de la corrección automática del color en un controlador compatible

### Controlador PostScript en Windows 2000 o posterior

1. Seleccione la ficha **Avanzadas**.
2. Seleccione **Opciones imagen** y después **Configuración de color**.
3. En el menú desplegable **Configuración de color**, seleccione **Personalizada**.
4. Realice los ajustes a las opciones de **Corrección automática personalizada del color** y después haga clic en **Aceptar** para guardar los cambios.



# Impresión en blanco y negro

## Impresión en blanco y negro con un controlador compatible

### Controlador PostScript en Windows 2000 o posterior

1. Seleccione la ficha **Opciones de color**.
2. Seleccione la opción **Blanco y negro**.

### Mac OS X 10.5

1. En el cuadro de diálogo **Imprimir**, seleccione **Dell Features** y después **Opciones de color** en la lista desplegable.
2. Seleccione **Blanco y negro**.

# Impresión de separadores

Es posible insertar un separador (una página u hoja de separación) después de un trabajo de impresión, entre las distintas copias del trabajo o entre las páginas individuales. Puede especificar la bandeja que se utilizará como origen de las páginas de inserción.

## Impresión de páginas de inserción en un controlador compatible

### Windows 2000 o posterior

1. Seleccione la ficha **Papel/Salida**.
2. Haga clic en el botón situado a la derecha del resumen de **Papel** y seleccione **Separadores**.
3. Seleccione las opciones deseadas y pulse el botón **Aceptar**.

### Mac OS X 10.5

1. En el cuadro de diálogo **Imprimir**, seleccione **Dell Features** y después **Papel/Salida** en la lista desplegable.
2. Selección **Separadores** en el menú **Papel**.
3. Seleccione la opción deseada en el cuadro de diálogo del separador.

## Impresión de páginas de portada

Una página de portada es la primera o la última página de un documento. Puede elegir entre distintos orígenes del papel para la página de portada y el resto del documento. Por ejemplo, puede utilizar papel con el membrete de la empresa para la primera página del documento, o bien usar cartulina para la primera y la última página de un informe.

- Puede utilizar cualquier bandeja de papel aplicable como origen para imprimir las páginas de portada.
- Asegúrese de que la página de portada sea del mismo tamaño que el papel que utiliza para el resto del documento.

Si especifica en el controlador un tamaño distinto al de la bandeja que ha seleccionado como origen para las páginas de portada, ésta se imprimirá en el mismo papel que el resto del documento.

Tiene varias posibilidades para las páginas de portada:

- **Sin puertas:** imprime la primera y última página del documento utilizando la misma bandeja que para el resto del documento.
- **Solo anterior:** imprime la primera página en papel de la bandeja especificada.
- **Anterior y posterior:** las portadas anterior y posterior se imprimen desde la misma bandeja.

Página de portada	Opciones de impresión	Páginas impresas en portadas
Primera	Impresión a 1 cara	Página 1
	Impresión a 2 caras	Páginas 1 y 2
Última	Impresión a 1 cara	Última página
	Impresión a 2 caras (páginas impares)	Última página
	Impresión a 2 caras (páginas pares)	Últimas dos páginas

Para que el reverso de la portada anterior permanezca en blanco al imprimir a dos caras, la página dos del documento debe estar en blanco. Para que la contraportada del documento permanezca en blanco, consulte la siguiente tabla para la inserción de páginas en blanco.

Opciones de impresión	Última página de texto	Páginas en blanco
Impresión a 1 cara		Añada una página al final del documento.
Impresión a 2 caras	Impares	Añada dos páginas al final del documento.
	Pares	Añada una página al final del documento.

## Impresión de portadas en un controlador compatible

### Windows 2000 o posterior

1. Seleccione la ficha **Papel/Salida**.
2. Haga clic en el botón situado a la derecha del resumen de **Papel** y seleccione **Puertas**.
3. Seleccione las opciones deseadas y pulse el botón **Aceptar**.

### Mac OS 10.3 y versiones superiores

1. En el cuadro de diálogo **Imprimir**, seleccione **Alimentación de papel**.
2. Seleccione **Primera página desde** y, a continuación, seleccione la bandeja que utilizará para las portadas.
3. En **Opciones de alimentación del papel**, seleccione la bandeja que desee utilizar para las páginas de portada en la lista desplegable **Origen papel última pág.**

**Nota:** para la impresión de folletos, se debe seleccionar la página de portada como Origen papel última pág.

# Impresión de marcas de agua

Una marca de agua es un texto adicional que se puede imprimir en una o varias páginas. Por ejemplo, términos como Borrador y Confidencial, que quizás desee colocar en una página antes de su distribución, se pueden insertar con una marca de agua.

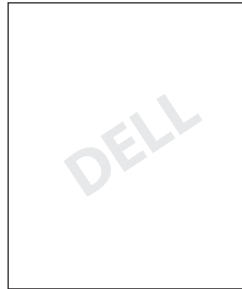

Algunos controladores de impresión de Windows permiten:

- Crear una marca de agua.
- Editar el texto, color, ubicación y ángulo de una marca de agua existente.
- Colocar una marca de agua en la primera página o en todas las páginas del documento.
- Imprimir una marca de agua en primer o segundo plano o fusionarla con el trabajo de impresión.
- Imprimir un gráfico como marca de agua.
- Imprimir la hora como marca de agua.

**Nota:** no todas las aplicaciones admiten la impresión de marcas de agua.

## Selección, creación y edición de marcas de agua en un controlador compatible

### Windows 2000 o posterior

1. Seleccione la ficha **Formato/Marca de agua**.
  - Para utilizar una marca de agua ya existente, selecciónela en la lista desplegable **Marca de agua**.
  - Para modificar la marca de agua, haga clic en el botón **Editar** para mostrar el cuadro de diálogo **Editor de marca de agua**.
  - Para crear una marca de agua nueva, seleccione **Nueva** y utilice el cuadro de diálogo **Editor de marca de agua**.
2. En la lista desplegable **Marca de agua de Opciones**:
  - Seleccione una opción para imprimir la marca de agua en primer plano, imprimirla como fondo o combinarla con el trabajo.
  - Seleccione una opción para imprimir la marca de agua en todas las páginas o solo en la primera página.

# Impresión de imágenes espejo

Puede imprimir las páginas como imágenes invertidas (gira las imágenes horizontalmente al imprimir las páginas)

## Selección de imágenes invertidas en un controlador compatible

### Controlador PostScript en Windows 2000 o posterior

1. Seleccione la ficha **Avanzadas**.
2. Seleccione **Sí** para **Salida invertida** en **Opciones de imagen**.

# Impresión de tipos de trabajo especiales

Puede seleccionar uno de los tipos de trabajo especiales siguientes de la ficha **Papel/Salida**:

- Envío de trabajos de impresión personal, impresión guardada personal, impresión segura (protegida), impresión de prueba o impresión guardada
- Envío de trabajos de Imprimir con
- Impresión o eliminación de trabajos de impresión protegida
- Impresión o eliminación de trabajos de impresión personal
- Impresión o eliminación de trabajos de impresión de prueba e impresión guardada
- Impresión o eliminación de trabajos de impresión personal

**Nota:** se requiere un kit de productividad para acceder a los tipos de trabajo especiales.

- **Trabajos de impresión personales:** imprime el trabajo al seleccionar su nombre de usuario en el panel de control o en el servidor web incorporado.
- **Trabajos de impresión guardados personales:** guarda el trabajo en el disco duro con su clave para que solo usted pueda imprimirlo desde el panel de control. El trabajo no se borra después de imprimirse.
- **Trabajos de impresión segura:** imprime el trabajo solamente tras introducir la contraseña numérica de cuatro dígitos en el panel de control.
- **Trabajos de impresión de prueba:** imprime solo una copia del trabajo para que pueda comprobarla. Si desea imprimir copias adicionales, seleccione el nombre del trabajo en el panel de control.
- **Trabajos de impresión guardados:** almacena el trabajo en la unidad de disco duro de modo que pueda imprimirlo cuando lo desee desde el panel de control. El trabajo no se borra después de imprimirse.
- **Trabajos de Imprimir con:** imprime trabajos guardados personales o compartidos existentes junto con el trabajo actual.

## Envío de trabajos de impresión personal, impresión guardada personal, impresión segura (protegida), impresión de prueba o impresión guardada

Utilice un controlador compatible para especificar un trabajo personal, guardado personal, seguro, de prueba o guardado.

Sistema operativo	Pasos
<p><b>Windows 2000 o posterior</b></p>	<ol style="list-style-type: none"> <li>1. Seleccione la ficha <b>Papel/Salida</b>.</li> <li>2. Seleccione el tipo de trabajo en <b>Tipo de trabajo</b>.</li> <li>3. En el cuadro de diálogo:                             <ul style="list-style-type: none"> <li>• Para un trabajo de impresión segura, introduzca su clave de cuatro dígitos.</li> <li>• Para trabajos de impresión de prueba o impresión guardada compartida, escriba el nombre que desea dar al trabajo.</li> <li>• Para un trabajo de impresión guardada personal, introduzca la clave de cuatro dígitos y escriba el nombre que desee darle al trabajo.</li> </ul> </li> <li>4. Haga clic en el botón <b>Aceptar</b>.</li> </ol>
<p><b>Mac OS X, versión 10.5</b></p>	<ol style="list-style-type: none"> <li>1. En el cuadro de diálogo <b>Imprimir</b>, seleccione <b>Dell Features</b> y después <b>Papel/Salida</b> en la lista desplegable.</li> <li>2. Seleccione el tipo de trabajo en la lista desplegable <b>Tipos de trabajo</b>.                             <ul style="list-style-type: none"> <li>• Para un trabajo seguro o guardado personal, introduzca un número de cuatro dígitos, comprendido entre <b>0000</b> y <b>9999</b>, en el campo <b>Clave numérica</b>.</li> <li>• Para un trabajo de impresión de prueba o un trabajo de impresión guardado, introduzca un nombre de documento (hasta 20 caracteres alfabéticos) en el campo <b>Nombre de documento</b>.</li> </ul> </li> </ol>



## Envío de trabajos de Imprimir con

Para seleccionar qué trabajos enviar con el trabajo actual en un controlador admitido:

Sistema operativo	Pasos
Windows 2000 o posterior	<ol style="list-style-type: none"> <li>1. Seleccione la ficha <b>Papel/Salida</b>.</li> <li>2. Seleccione <b>Imprimir con</b> en <b>Tipo de trabajo</b>.</li> <li>3. En el cuadro de diálogo <b>Imprimir con</b>, seleccione un trabajo de impresión guardado personal o un trabajo compartido guardado en la lista de la izquierda para que se imprima con el trabajo actual y, a continuación, haga clic en el botón <b>Agregar</b> para que se añada a la lista <b>Trabajo final</b>, situada a la derecha.</li> <li>4. Para cambiar el orden de impresión de los trabajos, seleccione el trabajo que desea mover de sitio en la lista de la derecha y después haga clic en el botón <b>Mover arriba</b> o <b>Mover abajo</b>.</li> <li>5. Haga clic en el botón <b>Aceptar</b>.</li> </ol>
Mac OS X, versión 10.5	<ol style="list-style-type: none"> <li>1. En el cuadro de diálogo <b>Imprimir</b>, seleccione <b>Dell Features</b> y después <b>Papel/Salida</b> en la lista desplegable.</li> <li>2. Seleccione <b>Imprimir con</b> en la lista desplegable <b>Tipos de trabajo</b>.</li> <li>3. Introduzca un número de cuatro dígitos, comprendido entre <b>0000</b> y <b>9999</b>, en el campo <b>Clave numérica</b> y haga clic en el botón <b>Establecer</b>.</li> <li>4. Seleccione un trabajo guardado personal o un trabajo guardado compartido en la lista de la izquierda para que se imprima con el trabajo actual y luego haga clic en el botón <b>Mover a la derecha</b>.</li> <li>5. Para cambiar el orden de impresión de los trabajos, seleccione el trabajo que desea mover de sitio en la lista de la derecha y después haga clic en el botón <b>Mover arriba</b> o <b>Mover abajo</b>.</li> </ol>

**Nota:** los trabajos de Imprimir con no están disponibles con impresoras AppleTalk o conectadas mediante USB.

## Impresión o eliminación de trabajos de impresión protegida

Para imprimir o eliminar un trabajo de impresión segura, introduzca la contraseña de cuatro dígitos en el panel de control:

1. Seleccione **Características de Walk-Up®** y pulse el botón **OK**.
2. Seleccione **Trabajos de impresión segura** y pulse el botón **OK**.
3. Desplácese hasta su nombre de usuario y pulse el botón **OK**.
4. Desplácese hasta el número correcto del primer dígito de la clave numérica y pulse el botón **OK** para aceptar el dígito.
5. Repita el paso 4 para el segundo, tercero y cuarto dígitos.

**Nota:** si introduce menos de cuatro dígitos en el campo **Clave** del controlador, escriba ceros antes de la clave para que se vean cuatro dígitos en el panel de control. Por ejemplo, si introdujo la clave 222, escriba **0222** en el controlador y en el panel de control. Utilice el botón **Retroceder** para volver a un dígito anterior.

6. Si ha enviado más de un trabajo de impresión segura con esa contraseña, seleccione el trabajo deseado o seleccione **Todos** y luego pulse el botón **OK**.
7. Seleccione **Imprimir y eliminar** o **Eliminar** y, a continuación, pulse el botón **OK** para imprimir o eliminar el trabajo.

## Impresión o eliminación de trabajos de impresión personal

Para imprimir o eliminar un trabajo de impresión personal, seleccione el nombre de usuario en el panel de control:

1. Seleccione **Características de Walk-Up** y pulse el botón **OK**.
2. Seleccione **Trabajos de impresión personales** y pulse el botón **OK**.
3. Seleccione el nombre de usuario y, a continuación, pulse el botón **OK**.
4. Seleccione **Imprimir y eliminar** o **Eliminar** y, a continuación, pulse el botón **OK** para imprimir o eliminar todos los trabajos de impresión personales.

## Impresión o eliminación de trabajos de impresión de prueba e impresión guardada

Para imprimir un trabajo de impresión guardado, imprima las copias restantes de un trabajo de impresión de prueba o elimine un trabajo de impresión de prueba o guardado, seleccione el nombre de trabajo en el panel de control:

1. Seleccione **Características de Walk-Up** y pulse el botón **OK**.
2. Seleccione **Trabajos de impresión de prueba** o **Trabajos de impresión guardados** y, a continuación, pulse el botón **OK**.
3. Seleccione el nombre de usuario y, a continuación, pulse el botón **OK**.
4. Seleccione **Imprimir y eliminar** (para las impresiones de prueba), **Imprimir y guardar** (para las impresiones guardadas), o **Eliminar** y luego pulse el botón **OK**.
5. Si va a imprimir, desplácese hasta el número de copias que desea imprimir y pulse el botón **OK** para imprimir el trabajo.

## Impresión o eliminación de trabajos de impresión personal

Para imprimir o eliminar un trabajo de impresión guardado personal, seleccione el nombre del trabajo en el panel de control:

1. Seleccione **Características de Walk-Up** y pulse el botón **OK**.
2. Seleccione **Trabajos de impresión guardados personales** y pulse el botón **OK**.
3. Seleccione el nombre de usuario y, a continuación, pulse el botón **OK**.
4. Desplácese hasta el número correcto del primer dígito de la clave numérica y pulse el botón **OK** para aceptar el dígito.
5. Repita el paso 4 para el segundo, tercero y cuarto dígitos.

**Nota:** si introduce menos de cuatro dígitos en el campo **Clave** del controlador, escriba ceros antes de la clave para que se vean cuatro dígitos en el panel de control. Por ejemplo, si introdujo la clave 222, escriba **0222** en el controlador y en el panel de control. Utilice el botón **Retroceder** para volver a un dígito anterior.

6. Seleccione el nombre de usuario y, a continuación, pulse el botón **OK**.
7. Seleccione **Imprimir y guardar** o **Eliminar** y, a continuación, pulse el botón **OK**.
8. Si va a imprimir, desplácese hasta el número de copias que desea imprimir y pulse el botón **OK** para imprimir el trabajo.



# Mantenimiento

# 4

Este capítulo incluye:

- [Mantenimiento y limpieza](#)
- [Pedido de suministros](#)
- [Traslado de la impresora](#)
- [Símbolos de la impresora](#)

# Mantenimiento y limpieza

Esta sección incluye:

- [Precauciones generales](#)
- [Ubicación del número de serie y la etiqueta de servicio](#)
- [Contadores de impresión](#)
- [Limpieza de la impresora](#)
- [Traslado de la impresora](#)

## Precauciones generales

**Advertencia:** al limpiar la impresora no utilice disolventes químicos u orgánicos ni limpiadores en aerosol. No vierta líquidos directamente en ninguna parte de la impresora. Use solo suministros y limpiadores recomendados en esta documentación. Guarde todos los materiales de limpieza fuera del alcance de los niños.

**Advertencia:** algunas piezas de la impresora pueden estar calientes. Tenga cuidado al abrir puertas y cubiertas.

**Advertencia:** no utilice limpiadores en aerosol ni pulverizadores en la impresora. Algunos pulverizadores contienen mezclas explosivas y no son aptos para su uso con equipos eléctricos. El uso de estos limpiadores puede causar explosiones o incendios.

**Precaución:** no retire las cubiertas o protectores que están sujetos con tornillos. El usuario no puede realizar ningún mantenimiento o servicio en las áreas protegidas por estas cubiertas y protectores. No realice ningún procedimiento de mantenimiento que no esté específicamente descrito en la documentación que acompaña a la impresora.

Para evitar daños a la impresora, siga detenidamente las siguientes instrucciones:

- No coloque nada encima de la impresora.
- No deje las cubiertas de la impresora abiertas por un período de tiempo prolongado, sobre todo en lugares muy iluminados. La exposición a la luz puede dañar las unidades de imagen.
- No abra las cubiertas y las puertas durante la impresión.
- No incline la impresora mientras esté en uso.
- No toque los contactos eléctricos ni los engranajes. Si lo hace, podría dañar la impresora y deteriorar la calidad de impresión.
- Asegúrese de que las partes que extraiga durante la limpieza vuelven a estar en su lugar cuando enchufe la impresora.

## Ubicación del número de serie y la etiqueta de servicio

Al pedir suministros o al solicitar asistencia a Dell, se le solicitará que proporcione el número de serie de la impresora o la etiqueta de servicio.

El número de serie está situado detrás de la puerta izquierda del bastidor de la impresora. La etiqueta de servicio está situada detrás de la puerta delantera, debajo de los cartuchos de tóner.

El número de serie y la etiqueta de servicio también se pueden localizar mediante el panel de control de la impresora.

En el panel de control de la impresora, pulse **Información > Identificación de la impresora**. Aparecerán el número de serie y la etiqueta de servicio.

O bien, imprima la página de arranque:

En el panel de control de la impresora, pulse **Información > Páginas de información > Página de arranque**.

## Contadores de impresión

El uso de contadores proporciona acceso a la información de uso y facturación de la impresora.

En el panel de control de la impresora, pulse el botón **Flecha abajo** para seleccionar **Información > Contadores de impresión**.

Se muestra la lista de impresiones.

# Limpieza de la impresora

- Limpieza del exterior
- Limpieza de los indicadores LED

## Limpieza del exterior

Para eliminar las manchas, limpie el exterior de la impresora con un paño suave humedecido con un detergente neutro y suave. No vaporice detergente directamente sobre la impresora.

**Advertencia:** para prevenir riesgos de descargas eléctricas, apague la impresora y desconecte el cable de alimentación de la toma de corriente antes de limpiar la impresora.

Para limpiar la impresora utilice solo una aspiradora para tóner aprobada. No lubrique la impresora con aceite.

## Limpieza de los indicadores LED

**Nota:** cada unidad de imagen dispone de una varilla de limpieza dentro de su propia ranura.

1. Abra la puerta frontal.

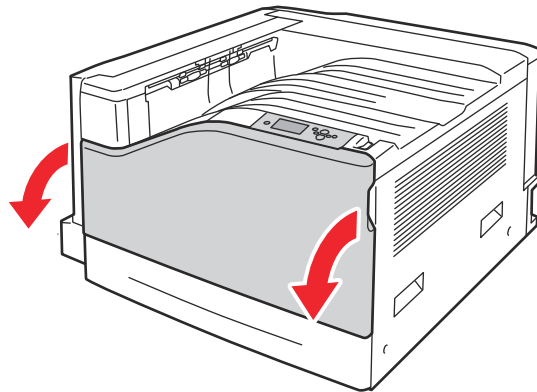

7130-080



2. Gire la palanca de la parte frontal izquierda para desbloquearla.

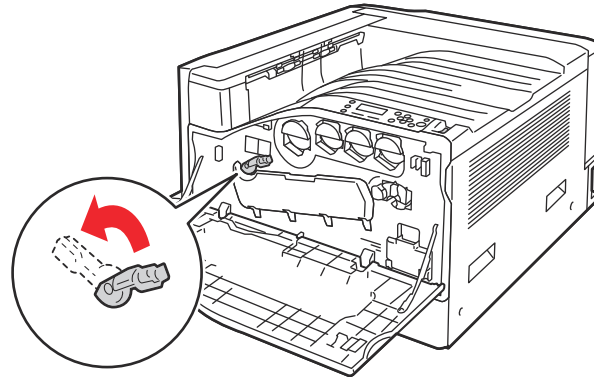

7130-081

3. Abra la cubierta de la unidad de imagen.

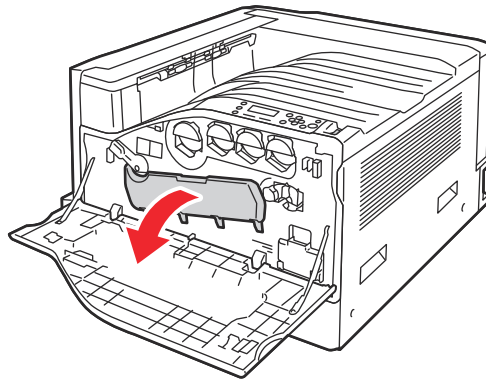

7130-074

4. Tire de la varilla de limpieza desde la esquina inferior derecha de la ranura de la unidad de imagen.

5. Tire de la varilla de limpieza hasta que se detenga, luego muévala hasta el final dos o tres veces para limpiar los indicadores LED. Repita este procedimiento para las cuatro unidades de imagen.

**Nota:** asegúrese de tirar de las varillas de limpieza hasta el tope. Vuelva a insertarlas hasta el tope. No use demasiada fuerza.

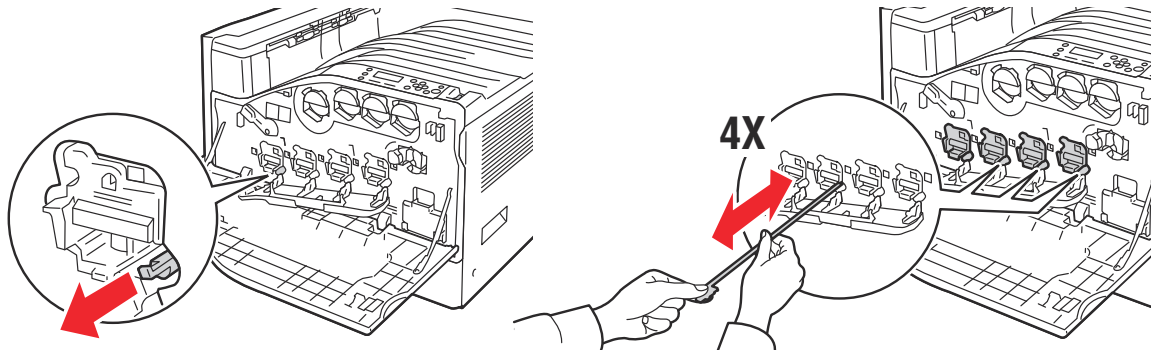

7130-077

6. Cierre la cubierta de la unidad de imagen.

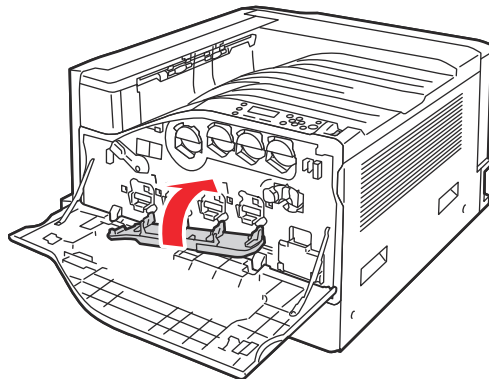

7130-078

7. Gire la palanca hacia la derecha para bloquearla.

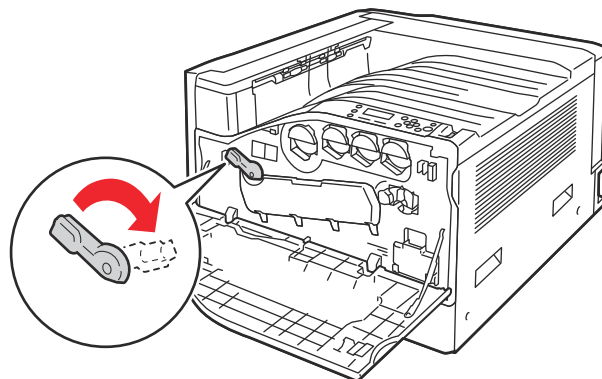

7130-083

8. Cierre la puerta frontal.

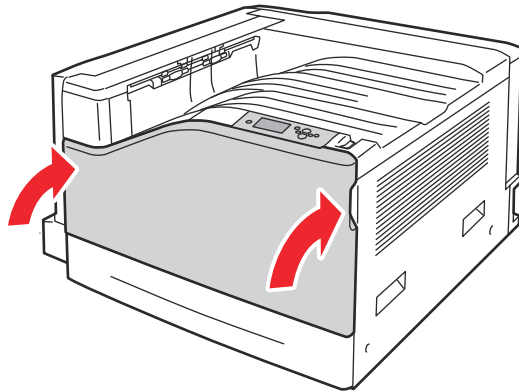

7130-082

# Pedido de suministros

Esta sección incluye:

- [Consumibles](#)
- [Elementos de mantenimiento de rutina](#)
- [Piezas sustituibles por el cliente](#)
- [Cuándo hacer un pedido de suministros](#)
- [Reciclado de suministros](#)

De vez en cuando, es necesario solicitar algunos consumibles y elementos de mantenimiento de rutina. Cada suministro incluye instrucciones de instalación.

**Nota:** las imágenes que se imprimen en escala de grises con la opción de negro compuesto se consideran páginas en color, porque se utilizan los consumibles en color. Es el valor predeterminado en la mayoría de las impresoras.

## Consumibles

Cartuchos de tóner originales de Dell (cian, amarillo, magenta y negro)

- Cartucho de tóner de capacidad estándar (C, M, Y)
- Cartucho de tóner de alta capacidad (C, M, Y, K)

**Nota:** cada cartucho de tóner incluye las instrucciones de instalación en la parte exterior de la caja.

**Precaución:** utilizar un tóner que no sea genuino de Dell puede afectar a la calidad de impresión y a la fiabilidad de la impresora.

## Elementos de mantenimiento de rutina

Los elementos de mantenimiento de rutina son piezas de la impresora con una vida útil limitada que requieren una sustitución periódica. Los elementos de repuesto pueden ser piezas o kits. Los elementos de mantenimiento de rutina suelen ser sustituidos por el cliente.

A continuación se enumeran los elementos de mantenimiento rutinario:

- Unidad de imagen
- Cartucho de desechos
- Rodillos de alimentación de las bandejas de papel principales
- Fusor
- Limpiador de la correa

## Piezas sustituibles por el cliente

Las piezas sustituibles por el cliente son elementos de larga duración, pero pueden romperse y necesitar sustitución ocasionalmente.

- Rodillo de transferencia
- Kit de productividad
- Tarjeta de configuración
- Tarjeta procesadora de imágenes
- Unidad de disco duro
- Bandejas de papel
- Rodillos de alimentación de las bandejas de papel

## Cuándo hacer un pedido de suministros

El panel de control de la impresora muestra un aviso cuando se acerca el momento de reemplazar el suministro. Compruebe que tiene a mano suministros de repuesto. Es importante pedir estos suministros cuando aparecen los primeros mensajes para evitar interrupciones en la impresión. El panel de control muestra un mensaje cuando es necesario reemplazar el suministro.

**Nota:** puede especificar estos mensajes seleccionando **Configuración de impresora > Controles de la impresora** en el panel de control.

Encargue los suministros a su distribuidor local o a través del sitio web de suministros de Dell, en la dirección [www.dell.com/supplies](http://www.dell.com/supplies).

**Precaución:** no se recomienda utilizar suministros que no sean Dell. La garantía y el acuerdo de servicio de Dell no cubren daños, mal funcionamiento ni disminución del rendimiento, si éstos se derivan del uso de suministros que no pertenecen a Dell o que no son específicos de esta impresora.

## Reciclado de suministros

Para obtener información sobre los programas de reciclaje de suministros de Dell, consulte [www.dell.com/recycling](http://www.dell.com/recycling).

## Traslado de la impresora

- Siempre apague la impresora y espere a que la impresora se desconecte por completo.
- Desconecte el cable de alimentación de la parte trasera de la impresora.
- La impresora siempre debe ser levantada entre tres personas.
- Cuando levante la impresora, sujétela por las áreas que se muestran en la figura.
- Mantenga la impresora bien nivelada para que no se derrame el tóner.
- Si la impresora no se embala correctamente para el transporte, puede sufrir daños que no están cubiertos por la garantía o el acuerdo de servicio de Dell.
- Los daños provocados en la impresora por un traslado inadecuado no están cubiertos por la garantía ni el acuerdo de servicio de Dell.
- Los cartuchos de tóner y las unidades de imagen deben permanecer instaladas para evitar que se derrame tóner.

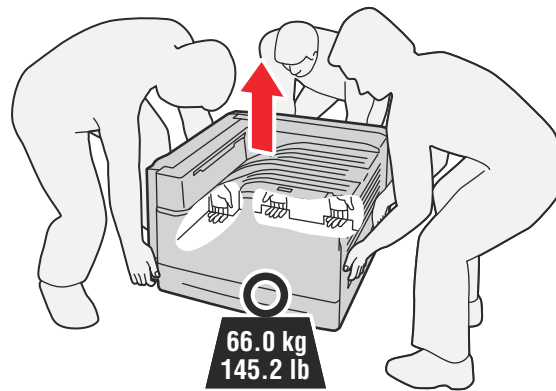

7130-032

# Símbolos de la impresora

Símbolo	Descripción
	<p>Advertencia o Precaución:</p> <p>Si hace caso omiso a estas advertencias, pueden producirse daños graves o incluso la muerte.</p> <p>Si hace caso omiso a estas advertencias, pueden producirse daños en sus pertenencias.</p>
	Superficie caliente dentro o sobre la impresora. Tenga cuidado para evitar lesiones personales.
	<p>Precaución: dispositivos sensibles a descargas electrostáticas.</p> <p>Verifique que está conectado a tierra antes de entrar en contacto con la impresora. Si hace caso omiso a estas advertencias, pueden producirse daños.</p>
	No toque los componentes que tengan este símbolo, pues puede sufrir daños personales.
	No queme el elemento.
	El fusor puede tardar 40 minutos en enfriarse.





# Solución de problemas

# 5

Este capítulo incluye:

- Solución de problemas generales
- Problemas en la alimentación del papel
- Problemas con la calidad de impresión
- Obtención de ayuda
- Mensajes del panel de control

# Solución de problemas generales

Esta sección contiene procedimientos para ayudarle a localizar y resolver los problemas. Algunos problemas se pueden resolver reiniciando la impresora.

Para reiniciar la impresora:

1. Localice el interruptor de alimentación en el lateral derecho del panel de control.
2. Apague la impresora, espere 2 minutos y después vuelva a encenderla.

Si el problema persiste después de reiniciar la impresora, consulte la tabla en este capítulo que mejor describe el problema.

- [La impresora no se enciende](#)
- [La impresión tarda demasiado tiempo](#)
- [El sistema se reinicia o se apaga con frecuencia](#)
- [La impresora emite ruidos no habituales](#)
- [La fecha y la hora son incorrectas](#)
- [Problemas de impresión a dos caras](#)
- [La puerta delantera no se cierra](#)

## La impresora no se enciende

Causas probables	Soluciones
El cable de alimentación no está bien enchufado en la toma de corriente.	Apague la impresora y enchufe el cable correctamente y de forma segura en la toma de la pared.
Existe un problema en la toma de corriente al que está conectado el sistema.	Enchufe otro aparato eléctrico en la toma de corriente y observe si funciona correctamente. Intente con otra toma de corriente.
El interruptor de alimentación no está bien encendido.	Apague el sistema, espere dos minutos y vuelva a encenderlo.
La impresora está conectada a una toma de corriente con un voltaje o frecuencia que no corresponde con las especificaciones de la impresora.	Utilice una fuente de alimentación que cumpla las especificaciones que figuran en <a href="#">Especificaciones eléctricas</a> en la página 144.

**Precaución:** enchufe el cable de 3 hilos (con la conexión a tierra) directamente en una toma de CA con conexión a tierra. No utilice una regleta de conexiones. Si es necesario, póngase en contacto con un electricista autorizado para instalar correctamente una toma de corriente con conexión a tierra.

## La impresión tarda demasiado tiempo

Causas probables	Soluciones
El sistema está configurado en modo de impresión lenta (por ejemplo, para cartulinas o transparencias).	Imprimir en soportes de impresión especiales requiere más tiempo. Asegúrese de que el tipo de papel está configurado correctamente en el controlador y el panel de control de la impresora.
La impresora tiene activo el modo de AHORRO DE ENERGÍA.	En el modo de ahorro de energía, el inicio de la impresión tarda más.
El trabajo es muy complejo.	Espere. No es necesario hacer nada.

## El sistema se reinicia o se apaga con frecuencia

Causas probables	Soluciones
El cable de alimentación no está bien enchufado en la toma de corriente.	Apague la impresora, verifique que el cable de alimentación está bien enchufado en la toma de corriente y después encienda la impresora.
Se ha producido un error en el sistema.	Póngase en contacto con el representante de servicio local de Dell e indíquele la información del error. Compruebe el historial de errores. Para obtener más información, consulte <a href="#">Mensajes del panel de control</a> en la página 139.

## La impresora emite ruidos no habituales

Causas probables	Soluciones
La impresora no se encuentra en una superficie nivelada.	Coloque la impresora en una superficie dura, lisa y nivelada.
La bandeja no está correctamente instalada.	Abra y cierre la bandeja desde la que está imprimiendo.
Existe una obstrucción o un atasco en la impresora.	Apague la impresora y despeje el atasco o elimine la obstrucción. Si no puede extraerlo, póngase en contacto con el servicio técnico.

## La fecha y la hora son incorrectas

Causas probables	Soluciones
¿Ha definido la fecha y la hora correctas?	Asegúrese de que ha configurado la fecha y la hora correctas en el panel de control.

## Problemas de impresión a dos caras

Causas probables	Soluciones
El soporte de impresión o los parámetros no son correctos.	Asegúrese de utilizar el soporte de impresión correcto. Para obtener más información, consulte <a href="#">Soportes admitidos</a> en la página 45. No realice una impresión a dos caras de sobres, etiquetas, cartulinas o transparencias.

## La puerta delantera no se cierra

Causas probables	Soluciones
Es posible que alguno de los consumibles esté defectuoso o mal instalado.	Compruebe que los cartuchos de tóner, unidades de imagen y los cartuchos de desechos estén bien instalados.
El pestillo de la puerta de la unidad de imagen no se ha girado completamente hacia la derecha.	Asegúrese de que el pestillo está totalmente girado hacia la derecha.

# Problemas en la alimentación del papel

Esta sección incluye:

- [Despeje de atascos de papel](#)
- [Reducción de los atascos de papel](#)
- [Solución de problemas en la alimentación del papel](#)

## Despeje de atascos de papel

Esta sección incluye:

- [Atasco en la bandeja 1 \(MPT\)](#)
- [Atasco en bandeja 2](#)
- [Atasco en las bandejas 3, 4 ó 5](#)
- [Atasco en la puerta izquierda A](#)
- [Atasco en la unidad de impresión a dos caras en la puerta B](#)
- [Atasco en la unidad de impresión a dos caras en las puertas A y B](#)
- [Atasco por tamaño de papel](#)
- [Tipo de atasco de papel](#)
- [Fallo en la alimentación de la bandeja 1 \(MPT\)](#)

Para evitar daños, retire siempre el soporte de impresión con cuidado, sin rasgarlo. Intente extraer el papel en la dirección en la que normalmente se alimenta el papel. Los fragmentos de papel que puedan quedar en la impresora, por pequeños que sean, pueden obstruir la ruta del papel y provocar otros problemas de alimentación. No vuelva a cargar el papel que se haya atascado.

**Nota:** la imagen no se fija en el papel antes del proceso de fusión. No toque la superficie impresa del papel al retirarlo. El tóner no fusionado puede adherirse en las manos. Asegúrese de no derramar tóner en el interior de la impresora.

**Advertencia:** si se mancha accidentalmente con tóner, sacúdalo con cuidado. Si queda tóner en la ropa, utilice agua fría, nunca caliente, para quitarlo. Si se mancha la piel con tóner, lávese con agua fría y con jabón suave. Si le entra tóner en los ojos, lávelos inmediatamente con agua fría y acuda al médico.

## Atasco en la bandeja 1 (MPT)

Siga estos pasos para solucionar el atasco.

1. Retire el papel atascado y los restos de papel de la bandeja 1 (MPT). Asegúrese de retirar todos los fragmentos de papel.

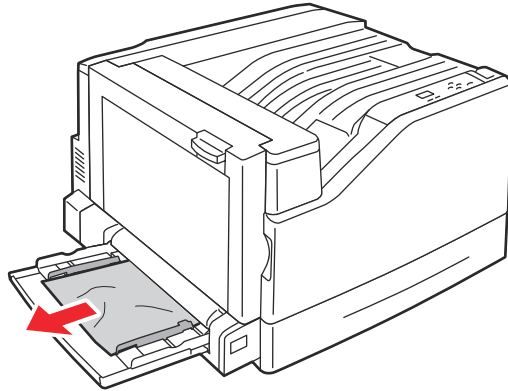

7130-008

2. Si no encontró papel atascado en el paso 1, empuje hacia arriba la palanca del lado izquierdo de la impresora para abrir la puerta izquierda A.

**Advertencia:** algunos de los componentes situados detrás de la puerta izquierda pueden estar calientes.

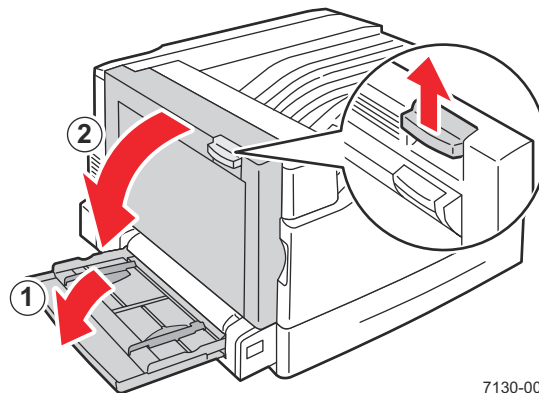

7130-001

3. Retire el papel atascado. Asegúrese de retirar todos los fragmentos de papel.

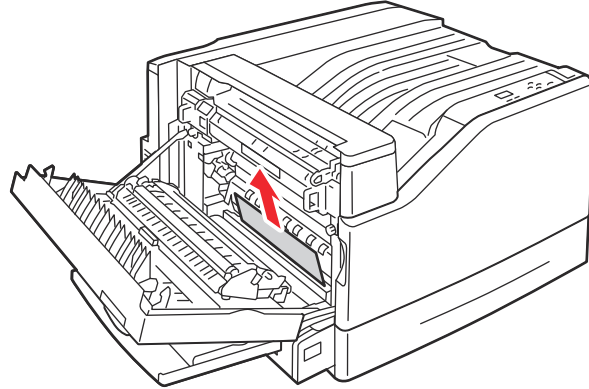

7130-010

4. Cierre la puerta izquierda A.

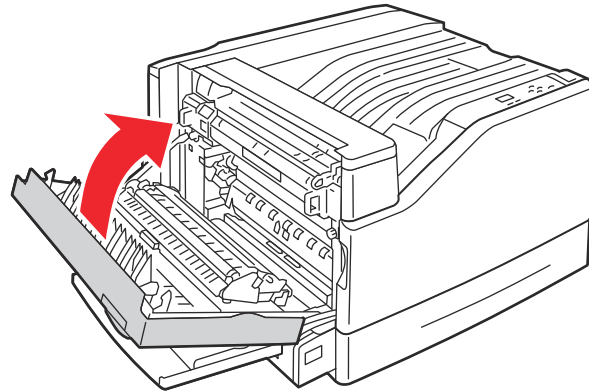

7130-003

5. Vuelva a colocar el papel de la bandeja.

**Nota:** no cargue papel por encima de la línea de llenado.

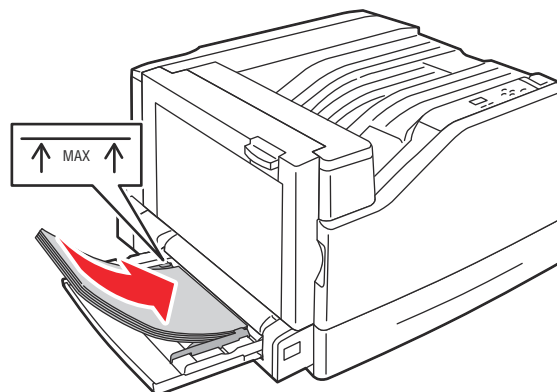

7130-011

## Atasco en bandeja 2

Siga estos pasos para solucionar el atasco.

1. Abra la puerta izquierda A.

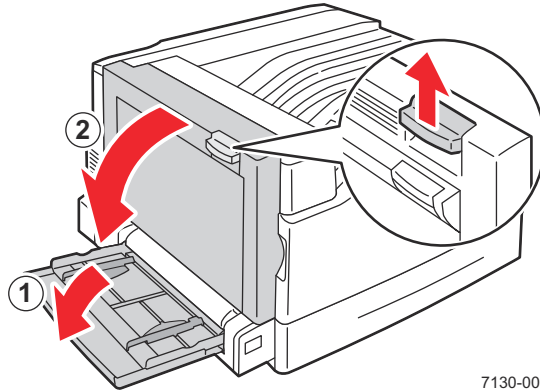

2. Retire el papel atascado. Asegúrese de retirar todos los fragmentos de papel.

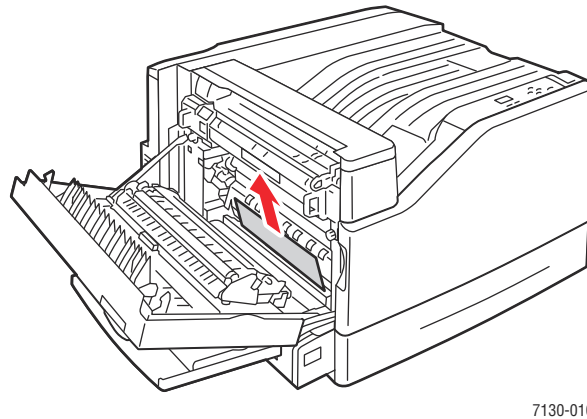

3. Cierre la puerta izquierda A.

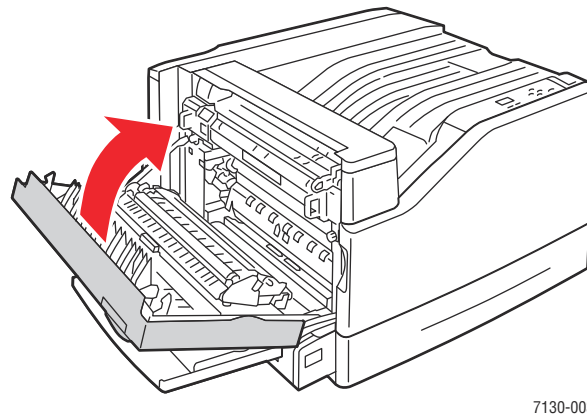



4. Extraiga la bandeja 2 de la impresora.

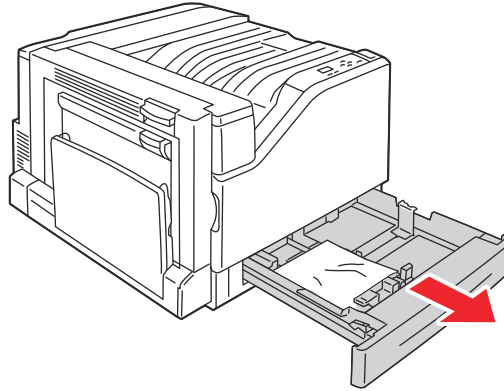

7130-012

5. Retire el papel arrugado de la bandeja.

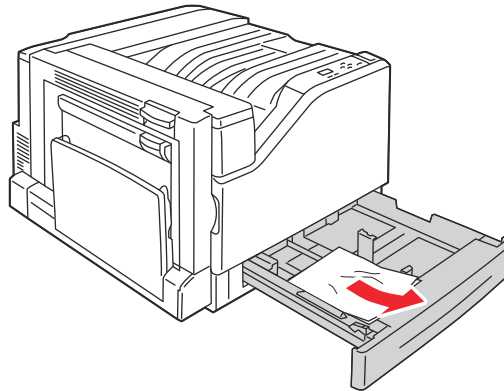

7130-013

6. Compruebe que se ha cargado el papel correctamente en la bandeja y que las guías están firmemente apoyadas contra el papel.

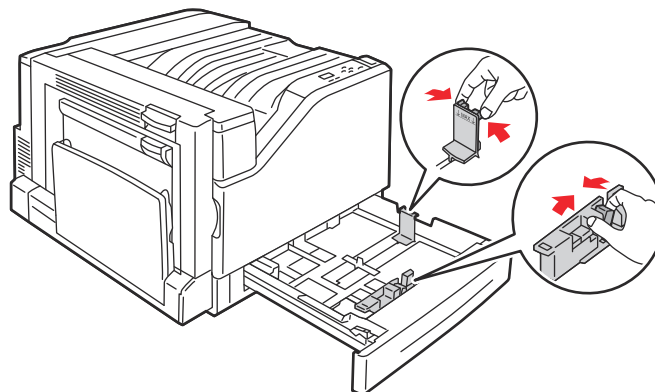

7130-014

7. Empuje la bandeja 2 hasta introducirla totalmente de nuevo en la impresora.

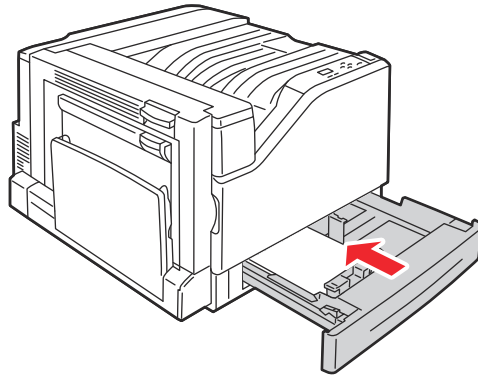

7130-056

### Atasco en las bandejas 3, 4 ó 5

Siga estos pasos para solucionar el atasco.

1. Abra la puerta izquierda C.

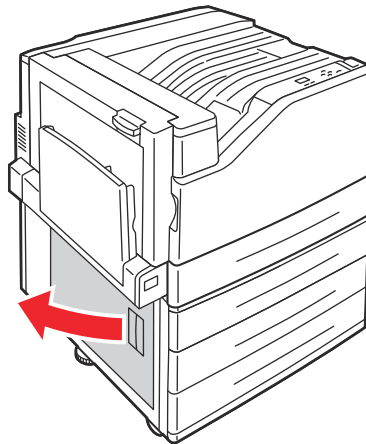

7130-015

2. Retire el papel atascado. Asegúrese de retirar todos los fragmentos de papel.

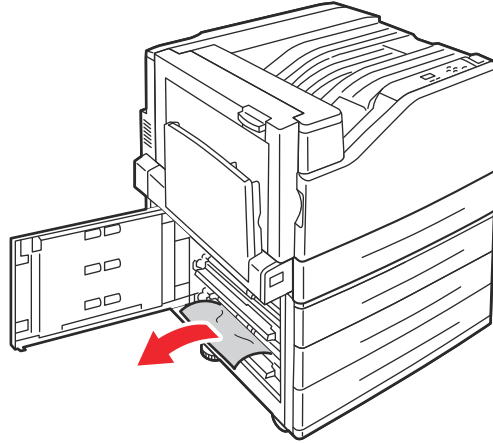

7130-016

3. Cierre la puerta izquierda C.

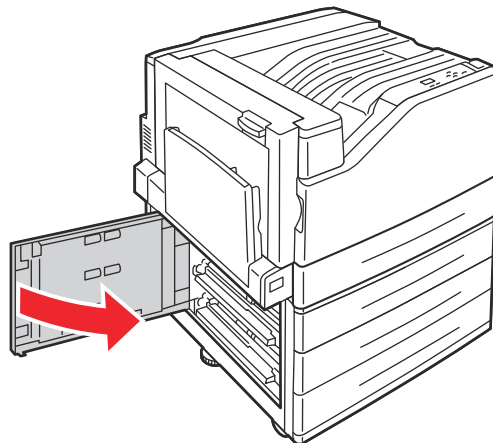

7130-017

4. Extraiga la bandeja especificada en el panel de control.

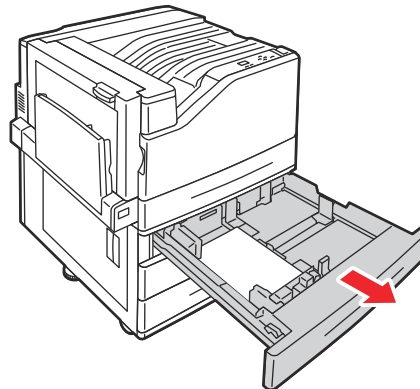

7130-018

5. Retire el papel arrugado de la bandeja.

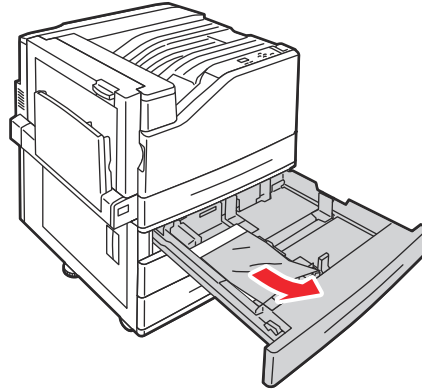

7130-019

6. Compruebe que se ha cargado el papel correctamente en la bandeja y que las guías están firmemente apoyadas contra el papel.

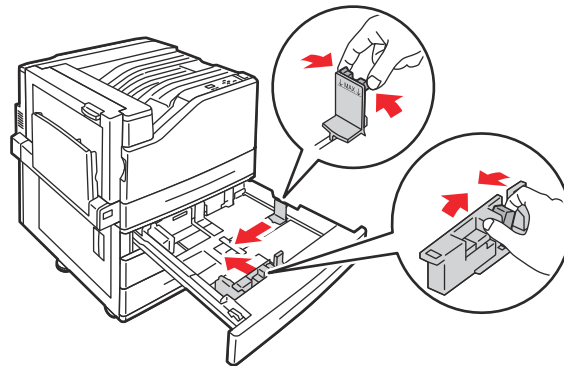

7130-021

7. Empuje la bandeja para introducirla del todo en la impresora.

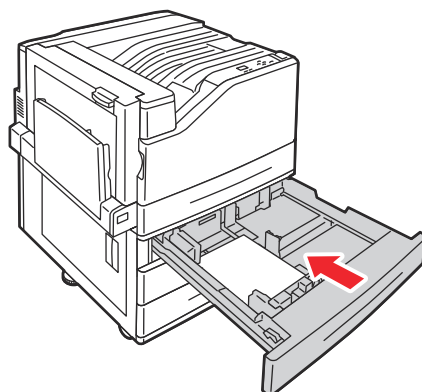

7130-022

## Atasco en la puerta izquierda A

Siga estos pasos para solucionar el atasco.

1. Abra la puerta izquierda A.

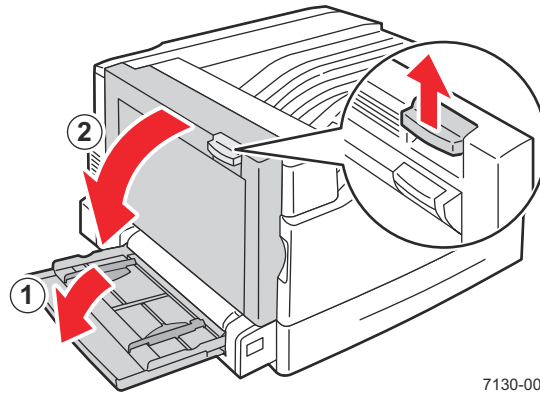

2. Retire el papel atascado. Asegúrese de retirar todos los fragmentos de papel.

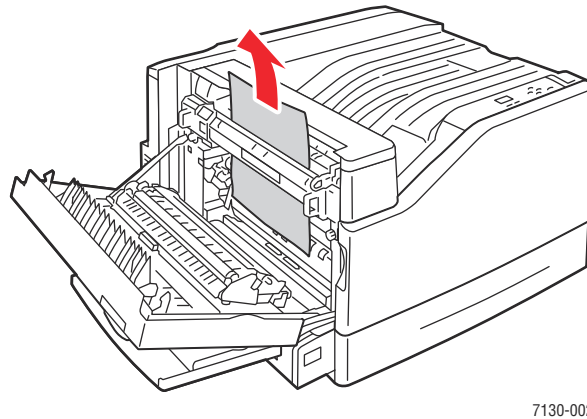

3. Cierre la puerta izquierda.

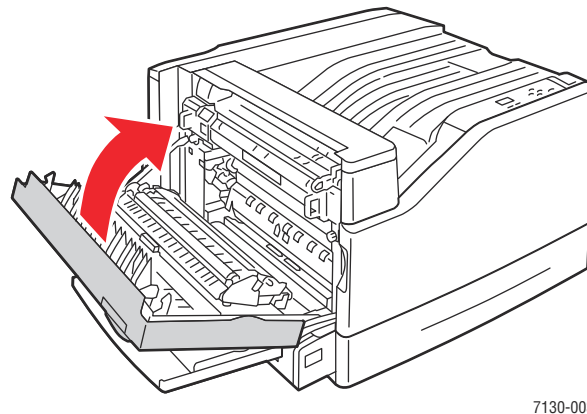

## Atasco en la unidad de impresión a dos caras en la puerta B

Hay un atasco en la unidad de impresión a dos caras en la puerta B. Siga estos pasos para despejar el atasco.

1. Abra la bandeja 1 (MPT).

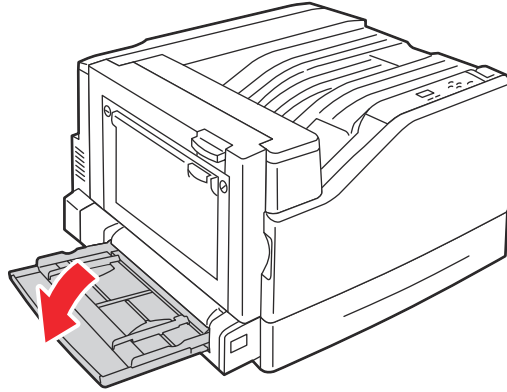

2. Abra la puerta izquierda B.

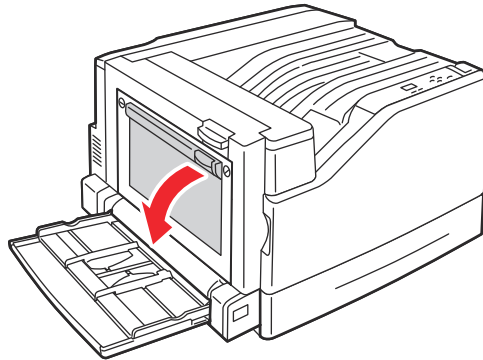

7130-087

3. Retire el papel atascado.

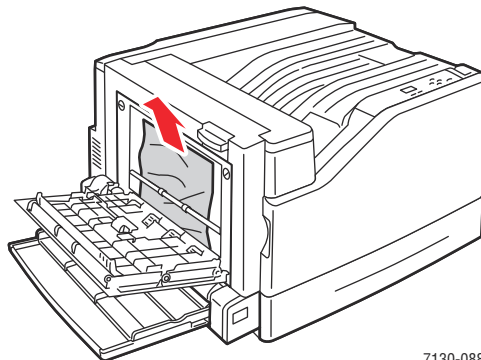

7130-088

4. Cierre la puerta izquierda B.

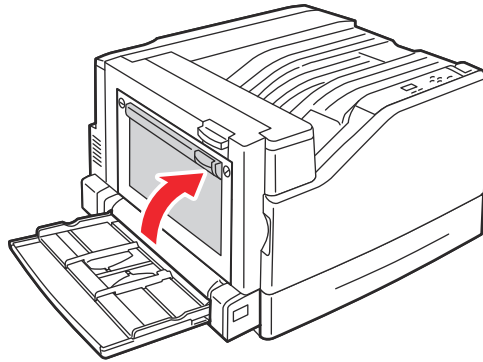

7130-089

### Atasco en la unidad de impresión a dos caras en las puertas A y B

Hay un atasco en la unidad de impresión a dos caras en las puertas A y B. Siga estos pasos para despejar el atasco.

1. Abra la puerta izquierda A.

**Advertencia:** algunos de los componentes situados detrás de la puerta izquierda pueden estar calientes.

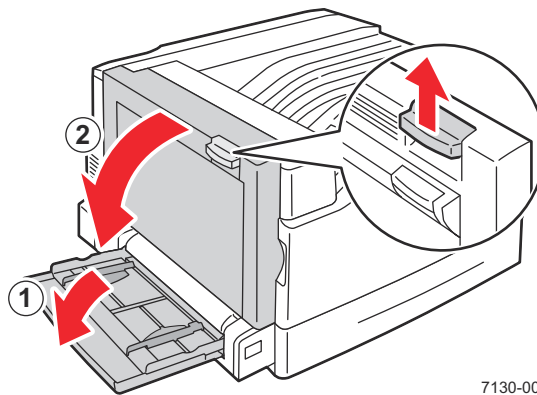

7130-001

## Solución de problemas

2. Retire el papel atascado.

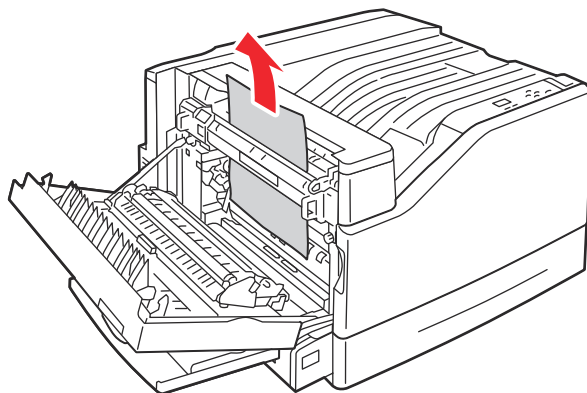

7130-002

3. Cierre la puerta izquierda A.

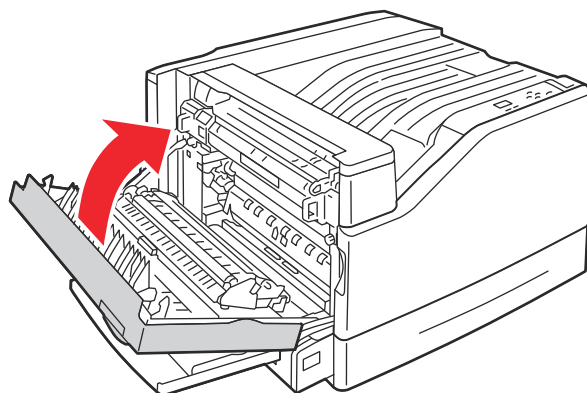

7130-003

4. Abra la puerta izquierda B.

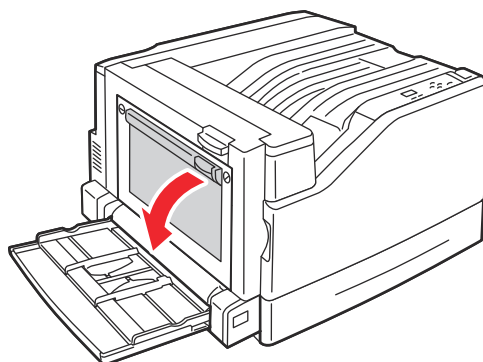

7130-087



5. Retire el papel atascado.

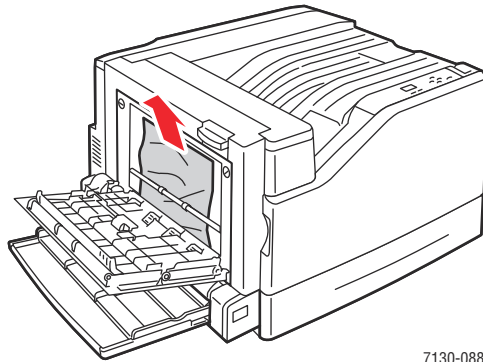

7130-088

6. Cierre la puerta izquierda B.

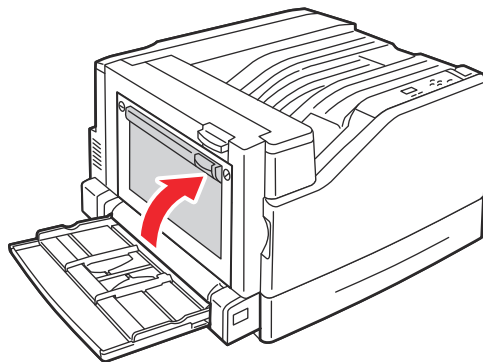

7130-089

## Atasco por tamaño de papel

Hay un atasco en la bandeja 1 (MPT) debido al tamaño del papel. Siga estos pasos para solucionar el atasco.

1. Abra la puerta izquierda A.

**Advertencia:** algunos de los componentes situados detrás de la puerta izquierda pueden estar calientes.

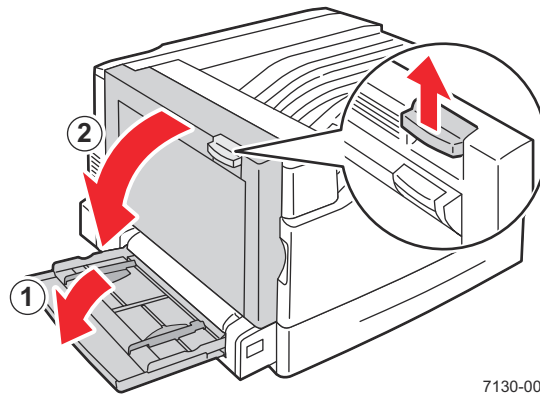

7130-001

2. Retire el papel atascado.

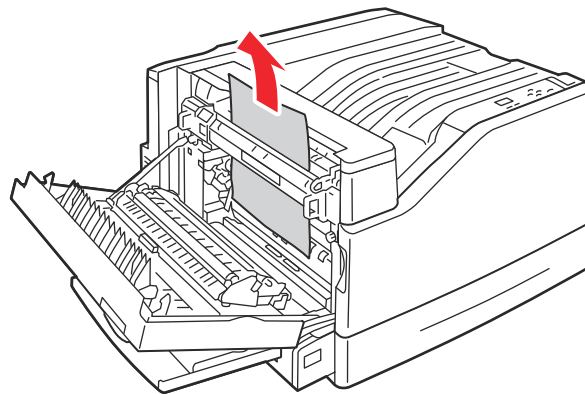

7130-002

3. Cierre la puerta izquierda A.

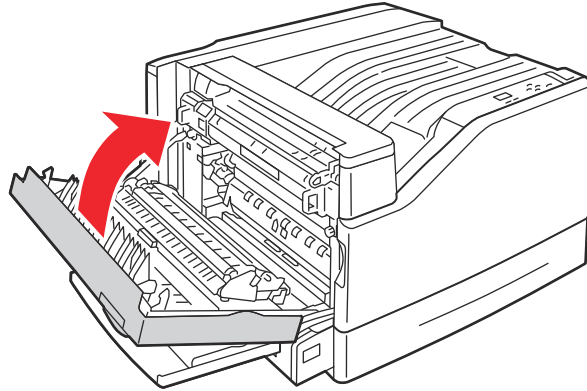

7130-003

4. Sustituya el papel de la bandeja especificada en el panel de control por papel del tamaño y tipo especificados.

### Tipo de atasco de papel

Siga estos pasos para solucionar el atasco.

1. Abra la puerta izquierda A.

**Advertencia:** algunos de los componentes situados detrás de la puerta izquierda pueden estar calientes.

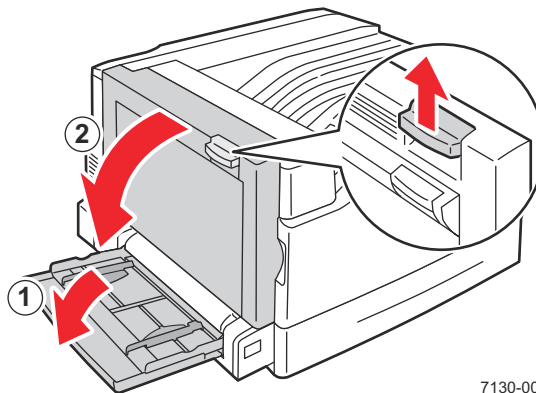

7130-001

## Solución de problemas

2. Retire el papel atascado.

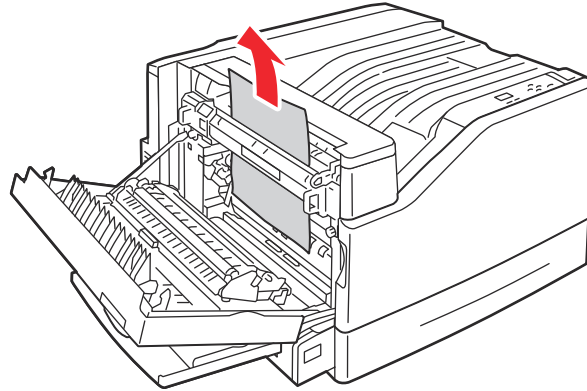

7130-002

3. Cierre la puerta izquierda A.

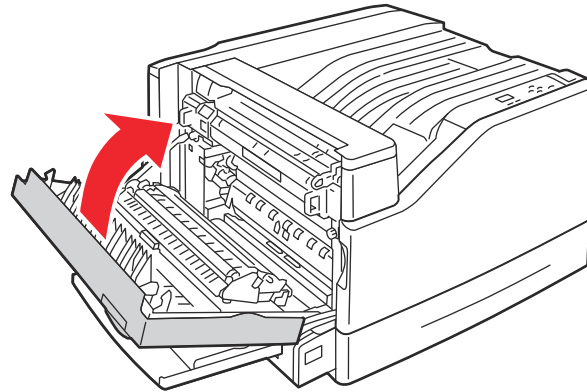

7130-003

4. Sustituya el papel de la bandeja especificada en el panel de control por papel del tamaño y tipo especificados.

## Fallo en la alimentación de la bandeja 1 (MPT)

1. Retire el papel, incluido el papel atascado, de la bandeja 1 (MPT).
2. Asegúrese de que el papel esté limpio y las hojas no se peguen entre sí.
3. Coloque papel en la bandeja 1 (MPT). Consulte las ilustraciones siguientes para ver la orientación adecuada del papel.

### Alimentación por el borde largo (ABL)

Impresión a una cara

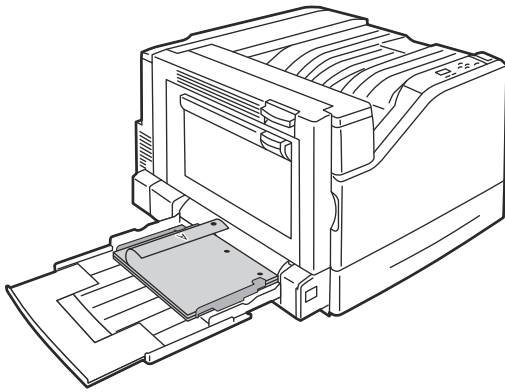

7130\_404

- En primer lugar debe entrar en la impresora la parte con los orificios perforados.
- El encabezado o membrete debe estar hacia abajo, orientado a la parte posterior de la bandeja.

Impresión a dos caras

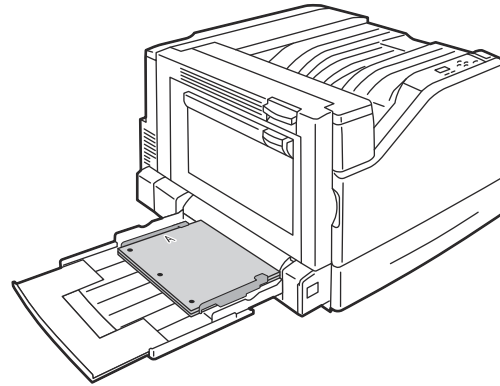

7130\_405

- La parte con los orificios perforados debe entrar en la impresora en último lugar.
- El encabezado o membrete debe estar hacia arriba, orientado a la parte posterior de la bandeja.

### Alimentación por el borde corto (ABC)

Impresión a una cara

Impresión a dos caras

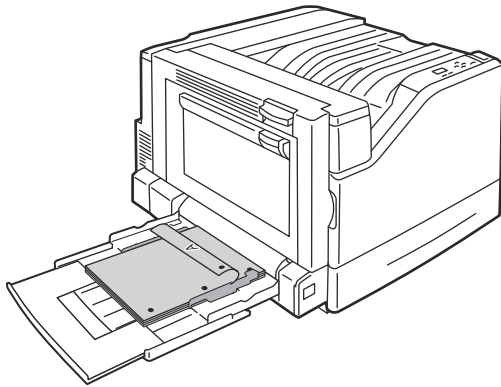

7130-123

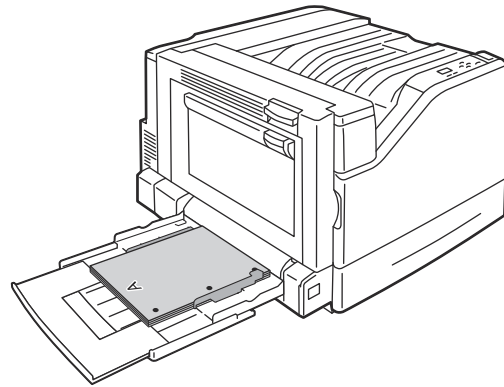

7130-117

- Los orificios perforados deben estar situados hacia la parte delantera de la impresora.
  - El encabezado o membrete debe estar orientado hacia abajo y entrar en primer lugar en la impresora.
- Los orificios perforados deben estar situados hacia la parte delantera de la impresora.
  - El encabezado o membrete debe estar orientado hacia arriba y entrar en último lugar en la impresora.
4. Deslice las guías de anchura para que se ajusten al tamaño del papel y compruebe que toquen firmemente el papel.
- Nota:** asegúrese de que la flecha de las guías de anchura de la derecha se encuentren en la posición correcta para el tamaño de papel que coloque.

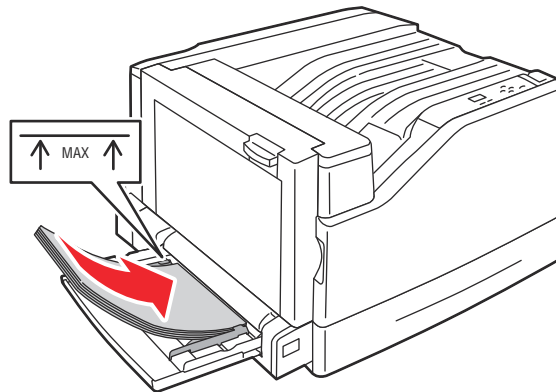

7130-011

## Reducción de los atascos de papel

En esta sección se proporciona información para ayudarle a reducir los atascos de papel.

### Asegúrese de que:

- Utiliza solo soportes admitidos. Para obtener más información, consulte [Soportes admitidos](#) en la página 45.
- Configure las opciones de las bandejas según el tamaño y tipo de soportes cargados.
- Cargue los soportes de impresión de forma plana, especialmente en el borde anterior.

- Coloque la impresora en una superficie dura, lisa y nivelada.
- Almacene el papel en una ubicación sin humedad.
- Retire las transparencias de la bandeja de salida inmediatamente después de la impresión, para impedir que se genere electricidad estática.
- Ajuste las guías del papel en todas las bandejas después de insertar el papel. Una guía que no esté bien ajustada puede disminuir la calidad de impresión, provocar errores de alimentación del papel o dañar la impresora.

**Evite lo siguiente:**

- Soportes de impresión especialmente diseñados para impresoras de inyección de tinta con recubrimiento de poliéster.
- Soportes de impresión doblados, arrugados o excesivamente curvados.
- Airear las transparencias, ya que provoca electricidad estática.
- Cargar más de un tipo/tamaño/peso de papel en una bandeja a la vez.
- Cargar papel con las esquinas dobladas, grapado o perforado en el alimentador de documentos.
- Cargar en exceso las bandejas de alimentación.
- Permitir que la bandeja de salida exceda su capacidad máxima.
- Dejar que la bandeja de salida se llene con más transparencias de las aconsejadas.

## **Solución de problemas en la alimentación del papel**

La impresora está diseñada para funcionar con el mínimo de atascos de papel al utilizar soportes admitidos por Dell. Otros tipos de soportes pueden ocasionar atascos de papel con más frecuencia. Si el soporte admitido se atasca con frecuencia en un área en particular, es posible que deba limpiar o reparar dicha área. Esta sección contiene ayuda sobre los problemas siguientes:

- [La impresora alimenta varias hojas a la vez](#)
- [El mensaje Atasco de papel persiste](#)
- [Problemas de alimentación del papel](#)

## La impresora alimenta varias hojas a la vez

Causas probables	Soluciones
La bandeja de papel está demasiado llena.	Extraiga parte del papel. No cargue papel por encima de la línea de llenado.
Los bordes anteriores del papel no están alineados.	Extraiga el papel, alinee los bordes anteriores y después vuelva a cargarlo.
El papel está húmedo.	Extraiga el papel de la bandeja y coloque papel que esté seco.
Hay demasiada electricidad estática.	Utilice una nueva resma de papel. No airee las transparencias.

## El mensaje Atasco de papel persiste

Causas probables	Soluciones
Parte del papel sigue atascado en el sistema.	Vuelva a comprobar la ruta del papel y asegúrese de haber retirado todo el papel atascado.



## Problemas de alimentación del papel

Causas probables	Soluciones
El soporte de impresión no está bien colocado en la bandeja.	Retire el soporte de impresión mal colocado y vuelva a cargarlo correctamente en la bandeja. Asegúrese de las guías de papel de la bandeja están ajustadas correctamente.
El número de hojas de la bandeja sobrepasa el número máximo permitido.	Retire el papel sobrante y cargue papel por debajo de la línea de llenado.
Las guías del papel no están bien ajustadas al tamaño del soporte de impresión.	Ajuste las guías del papel de la bandeja 1 para que se ajusten al tamaño del soporte de impresión.
Se ha cargado papel arrugado o combado en la bandeja.	Retire el papel, aplánelo y vuelva a cargarlo. Si el problema persiste, no utilice ese tipo de papel.
El papel está húmedo.	Extraiga el papel húmedo y coloque papel que esté seco.
Se están utilizando soportes de impresión no admitidos (tamaño, grosor, tipo incorrectos, etc.).	Los soportes de impresión especiales solo pueden cargarse en la bandeja 1 (MPT). Utilice soportes de impresión aprobados por Dell. Consulte <a href="#">Soportes admitidos</a> en la página 45.
La transparencia u hoja de etiquetas recomendada en la bandeja 1 (MPT) tiene una orientación incorrecta.	Cargue las transparencias o las hojas de etiquetas según las instrucciones del fabricante.
Los sobres se han cargado incorrectamente en la bandeja.	Los sobres deben cargarse con orientación ABL. Para utilizar la orientación ABC, deberá definir un tamaño personalizado con ABC.
El rodillo de alimentación del soporte de impresión está sucio.	Limpie el rodillo de alimentación del soporte de impresión. Si desea obtener más información, consulte <a href="#">Mantenimiento y limpieza</a> en la página 94.

# Problemas con la calidad de impresión

Esta sección incluye:

- [Herramientas integradas para la solución de problemas](#)
- [Solución de los problemas de calidad de impresión](#)

La Impresora Dell 7130cdn está diseñada para realizar sistemáticamente impresiones de alta calidad. Si detecta problemas con la calidad de impresión, utilice la información incluida en estas páginas para intentar solucionarlos.

**Precaución:** la garantía y el acuerdo de servicio de Dell no cubren los daños ocasionados por el uso de papel, transparencias o cualquier otro soporte especial no admitido.

**Nota:** con el fin de mejorar la calidad de impresión, los cartuchos de tóner de numerosos modelos están diseñados para dejar de funcionar al llegar a un punto predeterminado.

## Herramientas integradas para la solución de problemas

La impresora contiene las herramientas integradas siguientes para ayudarle a diagnosticar los problemas de calidad de impresión, así como ajustar la calidad de imagen de la impresora.

- [Impresión de la página de solución de problemas de calidad de impresión](#)
- [Configuración de la calibración del color](#)
- [Calibración del tipo de papel](#)
- [Ajuste de los márgenes de impresión](#)
- [Selección del tipo de papel](#)

## Impresión de la página de solución de problemas de calidad de impresión

Imprima esta página de información para obtener más información.

1. Pulse el botón **Flecha abajo**.
2. Seleccione **Solución de problemas > Problemas de calidad de impresión > Página de solución de problemas de calidad de impresión**.
3. Pulse el botón **OK** para imprimir.

## Configuración de la calibración del color

1. Pulse el botón **Flecha abajo**.
2. Seleccione **Solución de problemas > Problemas de calidad de impresión > Calibrar colores**.
3. Pulse el botón **OK** para imprimir.

## Calibración del tipo de papel

1. Pulse el botón **Flecha abajo**.
2. Seleccione **Solución de problemas > Problemas de calidad de impresión > Calibrar para papel**.
3. Pulse el botón **OK** para imprimir.

## Ajuste de los márgenes de impresión

1. Pulse el botón **Flecha abajo**.
2. Seleccione **Solución de problemas > Problemas de calidad de impresión > Calibrar márgenes**.
3. Pulse el botón **OK** para imprimir.

## Selección del tipo de papel

Para obtener información sobre los tipos y pesos de papel:

1. Pulse el botón **Flecha abajo**.
2. Seleccione **Información > Páginas de información > Página de consejos sobre el papel**.
3. Pulse el botón **OK** para imprimir.

*Consulte también:*

[www.dell.com/supplies](http://www.dell.com/supplies) para pedir soportes de impresión de Dell.

## Solución de los problemas de calidad de impresión

- No se imprime nada o se imprimen manchas negras en la página
- Las imágenes se imprimen demasiado claras
- Las imágenes se imprimen demasiado oscuras
- La densidad de impresión es irregular
- La impresión es irregular o moteada
- La tinta se desprende después de la impresión
- Borrones de tóner e imágenes residuales
- Borrones de tóner en la parte posterior de la página
- Áreas blancas o negras en las impresiones a intervalos regulares
- Defectos en las impresiones
- Líneas laterales o rayas en las impresiones
- Colores erróneos
- Los colores no se registran correctamente
- Los colores se reproducen de forma deficiente

### No se imprime nada o se imprimen manchas negras en la página

Causas probables	Soluciones
Es posible que alguno de los cartuchos de tóner esté defectuoso.	Retire las unidades de imagen una por vez y compruebe si están dañadas. Si existe alguna dañada, sustitúyala.
El controlador de impresión no se ha configurado correctamente.	Seleccione la opción adecuada en el controlador de impresora para cambiar de transparencias a papel común.
El papel está húmedo.	Modifique el grado de humedad del lugar de almacenamiento del soporte de impresión. Extraiga el papel húmedo y coloque papel que esté seco.
El soporte de impresión definido en el controlador del sistema no coincide con el soporte cargado en la impresora.	Cargue el soporte de impresión correcto en la impresora.
Se están alimentando varias hojas a la vez.	Saque el papel de la bandeja y verifique si existe electricidad estática. Airee el papel común o los otros soportes de impresión (pero no las transparencias) y vuelva a colocarlos en la bandeja.
El soporte de impresión no está bien colocado en la bandeja o bandejas.	Retire el soporte de impresión, golpéelo ligeramente sobre una superficie para enderezarlo, vuelva a colocarlo en la bandeja y alinee las guías del papel.

## Las imágenes se imprimen demasiado claras



Causas probables	Soluciones
La densidad es demasiado clara.	Seleccione una densidad de copia más oscura.
El papel está húmedo.	Retire el papel y pruebe con una resma nueva.
El tipo de papel se ha definido incorrectamente.	Cuando imprima sobres, etiquetas, cartulina o transparencias, especifique el tipo de soporte apropiado en el controlador de la impresora.
Se están utilizando soportes de impresión no admitidos (tamaño, grosor, tipo incorrectos, etc.).	Utilice soportes de impresión aprobados por Dell. Consulte <a href="#">Soportes admitidos</a> en la página 45.
La impresora debe calibrarse.	Ejecute el procedimiento de calibración del color. Para obtener más información, consulte <a href="#">Configuración de la calibración del color</a> en la página 130.

## Las imágenes se imprimen demasiado oscuras



Causas probables	Soluciones
La impresora debe calibrarse.	Ejecute el procedimiento de calibración del color. Para obtener más información, consulte <a href="#">Configuración de la calibración del color</a> en la página 130.

## La densidad de impresión es irregular



Causas probables	Soluciones
Es posible que alguno de los cartuchos de tóner esté defectuoso.	Retire las unidades de imagen una por vez y compruebe si están dañadas. Si existe alguna dañada, sustitúyala.
La impresora no se encuentra en una superficie nivelada.	Coloque la impresora en una superficie dura, lisa y nivelada.

## La impresión es irregular o moteada



Causas probables	Soluciones
El papel está húmedo.	Extraiga el papel húmedo y coloque papel que esté seco.
Se están utilizando soportes de impresión no admitidos (tamaño, grosor, tipo incorrectos, etc.).	Utilice soportes de impresión aprobados por Dell. Consulte <a href="#">Soportes admitidos</a> en la página 45.
Es posible que alguno de los cartuchos de tóner esté defectuoso.	Retire las unidades de imagen una por vez y compruebe si están dañadas. Si existe alguna dañada, sustitúyala.

## La tinta se desprende después de la impresión



Causas probables	Soluciones
El papel está húmedo.	Extraiga el papel húmedo y coloque papel que esté seco.
Se están utilizando soportes de impresión no admitidos (tamaño, grosor, tipo incorrectos, etc.).	Utilice soportes de impresión aprobados por Dell. Consulte <a href="#">Soportes admitidos</a> en la página 45.
El tipo de papel se ha definido incorrectamente.	Cuando imprima sobres, etiquetas, cartulina o transparencias, especifique el tipo de soporte apropiado en el controlador de la impresora.
El fusor está cerca del final de su vida útil.	Quite el fusor y compruebe si está al final de su vida útil. Si es así, sustitúyalo.

## Borrones de tóner e imágenes residuales



Causas probables	Soluciones
Se están utilizando soportes de impresión no admitidos (tamaño, grosor, tipo incorrectos, etc.).	Utilice soportes de impresión aprobados por Dell. Consulte <a href="#">Soportes admitidos</a> en la página 45.
El tipo de papel se ha definido incorrectamente.	Cuando imprima sobres, etiquetas, cartulina o transparencias, especifique el tipo de soporte apropiado en el controlador de la impresora.

## Borrones de tóner en la parte posterior de la página



Causas probables	Soluciones
El rodillo de transferencia del soporte de impresión está sucio.	Compruebe la acumulación de tóner en el rodillo de transferencia. Sustitúyalo si es necesario.
La ruta del papel está sucia de tóner.	Imprima varias hojas en blanco para que desaparezca el exceso de tóner.
Elementos extraños en la impresora.	Compruebe si existen daños u obstrucciones en la correa de transferencia. Compruebe que no existan elementos extraños en el fusor.

## Áreas blancas o negras en las impresiones a intervalos regulares

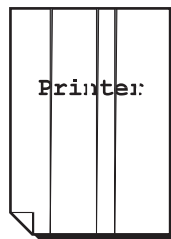

Causas probables	Soluciones
Elementos extraños en el recorrido del papel.	Verifique el recorrido del papel y quite cualquier elemento extraño.
Es posible que alguno de los cartuchos de tóner esté defectuoso.	Retire las unidades de imagen una por vez y compruebe si están dañadas. Si existe alguna dañada, sustitúyala.



## Defectos en las impresiones



Causas probables	Soluciones
Es posible que haya un cartucho de tóner defectuoso.	Extraiga el cartucho de tóner del color que está originando la imagen anómala. Sustitúyalo por un cartucho de tóner nuevo.
Es posible que la unidad de imagen esté defectuosa.	Retire las unidades de imagen una por vez y compruebe si están dañadas. Si existe alguna dañada, sustitúyala.

## Líneas laterales o rayas en las impresiones

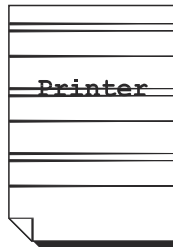

Causas probables	Soluciones
La impresora no se encuentra en una superficie nivelada.	Coloque la impresora en una superficie dura, lisa y nivelada.
La ruta del papel está sucia de tóner.	Imprima varias hojas en blanco para que desaparezca el exceso de tóner.
Es posible que alguno de los cartuchos de tóner esté defectuoso.	Retire las unidades de imagen una por vez y compruebe si están dañadas. Si existe alguna dañada, sustitúyala.

## Colores erróneos

Causas probables	Soluciones
La impresora no se encuentra en una superficie nivelada.	Coloque la impresora en una superficie dura, lisa y nivelada.
Es posible que alguno de los cartuchos de tóner esté defectuoso.	Retire las unidades de imagen una por vez y compruebe si están dañadas. Si existe alguna dañada, sustitúyala.
Configuración incorrecta del controlador.	Compruebe las opciones de correspondencia de colores en el controlador de la impresora o en su aplicación.
Es posible que alguno de los cartuchos de tóner esté vacío o agotándose.	Compruebe si se muestra un mensaje de estado de tóner en el panel de control. Sustituya el cartucho de tóner especificado, si es preciso.

## Los colores no se registran correctamente

Los colores no se registran correctamente o se mezclan con las variaciones de páginas.

Causas probables	Soluciones
El papel está húmedo.	Extraiga el papel húmedo y coloque papel que esté seco.

## Los colores se reproducen de forma deficiente

Los colores no se reproducen como se espera o el nivel de densidad de color es bajo.

Causas probables	Soluciones
Opciones incorrectas de correspondencia de colores.	Compruebe las opciones de correspondencia de colores en el controlador de la impresora o en su aplicación. Calibre los colores, si fuera necesario.

# Obtención de ayuda

Esta sección incluye:

- [Mensajes del panel de control](#)
- [Diagnóstico en línea de asistencia técnica](#)
- [Sitios web útiles](#)

## Mensajes del panel de control

Dell proporciona varias herramientas de diagnóstico automático que ayudan a proporcionar y mantener la calidad de impresión.

El panel de control proporciona información y ayuda en la solución de problemas. Cuando se produce una condición de error o advertencia, el panel de control mostrará un mensaje informándole del problema. En la mayoría de los casos, el panel de control también mostrará un gráfico animado que le mostrará el lugar donde se encuentra el problema, como por ejemplo, un atasco de papel.

Pulse el botón **Ayuda** del panel de control para obtener más información sobre el mensaje o el menú que se muestra. El botón **Ayuda** lleva el símbolo ?



7130-084

## Diagnóstico en línea de asistencia técnica

Diagnóstico en línea de asistencia técnica es un sistema automatizado basado en Internet que utiliza el navegador web predeterminado para enviar información de diagnósticos de la impresora al sitio web de Dell para analizarla. El Diagnóstico en línea de asistencia técnica examina la información, diagnostica el problema y propone una solución. Si el problema no se resuelve con dicha solución, el Diagnóstico en línea de asistencia técnica ayuda a iniciar una petición de servicio técnico al Servicio de asistencia técnica de Dell.

Para acceder a Diagnóstico en línea de asistencia técnica:

1. Abra el navegador web y vaya a [www.supportmyprinter.com/printerdiagnostics](http://www.supportmyprinter.com/printerdiagnostics).
2. Introduzca la dirección IP de la impresora en la ventana del navegador.
3. Siga las instrucciones que aparecen en pantalla.

## Sitios web útiles

Dell dispone de diversos sitios web que ofrecen información adicional sobre Impresora Dell 7130cdn.

Recurso	Enlace
El Diagnóstico en línea de asistencia técnica se encarga de diagnosticar automáticamente los problemas de la impresora de red y proponer soluciones.	<a href="http://www.supportmyprinter.com/printerdiagnostics">www.supportmyprinter.com/printerdiagnostics</a>
La información de asistencia técnica sobre la impresora incluye asistencia técnica en línea, descargas de controladores, documentación, lecciones prácticas en vídeo y mucho más.	<a href="http://www.support.dell.com">www.support.dell.com</a>
Suministros para la impresora	<a href="http://www.dell.com/supplies">www.dell.com/supplies</a>
Información general y venta local	<a href="http://www.dell.com">www.dell.com</a>
Los Informes de seguridad de materiales identifican los materiales y facilitan información sobre cómo manipular y almacenar materiales peligrosos de forma segura.	<a href="http://www.dell.com/msds">www.dell.com/msds</a> (EE.UU. y Canadá) (Unión Europea)
Información sobre el reciclaje de suministros	<a href="http://www.dell.com/recycling">www.dell.com/recycling</a>

# Especificaciones de la impresora

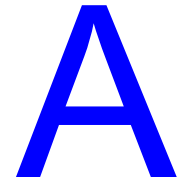

Este capítulo incluye:

- [Especificaciones físicas](#)
- [Especificaciones medioambientales](#)
- [Especificaciones eléctricas](#)
- [Especificaciones de rendimiento](#)
- [Especificaciones del controlador](#)

Para obtener información sobre especificaciones del papel, consulte [Soportes admitidos](#) en la página 45.

# Especificaciones físicas

## Unidad básica

- Anchura: 640 mm (25.2 pulgadas)
- Profundidad: 665 mm (26.2 pulgadas)
- Altura: 399 mm (15.7 pulgadas)
- Peso: 66 kg (145.2 libras)

## Bandejas 3, 4 y 5 (opcional)

- Anchura: 559 mm (22.0 pulgadas)
- Profundidad: 665 mm (26.2 pulgadas)
- Altura: 371 mm (14.6 pulgadas)
- Peso: 33 kg (73 libras)

## Requisitos de espacio

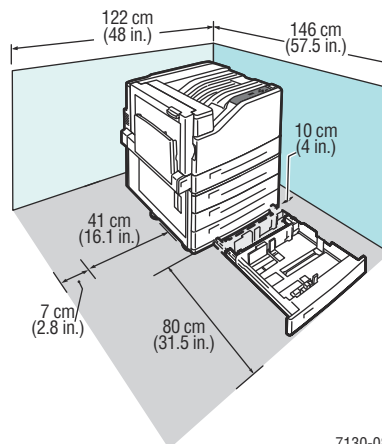

# Especificaciones medioambientales

## Temperatura

- Almacenamiento: de -20 a 48 °C / de -4 a 118.4 °F
- Funcionamiento: de 10 a 32 °C / de 50 a 90 °F

## Humedad relativa

- Almacenamiento: entre 10% y 85% (sin condensación)
- Funcionamiento: entre 10% y 85% (sin condensación)
- Funcionamiento óptimo: entre 25% y 75%

## Especificaciones eléctricas

- 110-127 VCA, 50/60 Hz +/-3%
- 220-240 VCA, 50/60 Hz +/-3%

Impresora con calificación ENERGY STAR:

Tiempo predeterminado para activación de Ahorro de energía: 30 minutos



# Especificaciones de rendimiento

## Resolución

Resolución máxima: 1200 x 1200 ppp

## Velocidad de impresión

Color: 35 ppm (a 2 caras: 28 ppm)

Monocromo: 35 ppm (a 2 caras: 28 ppm)

# Especificaciones del controlador

Procesador RISC CPU (1 GHz)

## Memoria

Opcional hasta 2 GB (SDRAM)

## Interfaces

Ethernet 10/100/1000Base-TX

USB 2.0 (Bus serie universal)

# Índice

## alfabético

### A

- acceder a los manuales en línea
  - uso del servidor web incorporado, 24
- activación de DHCP en la impresora, 20
- activación de IP auto en la impresora, 20
- acuerdo de servicio, 102
- agregar la impresora
  - Windows 2000 o posterior, 27
- alimentador de 1500 hojas, 11
- alimentador de 500 hojas
  - opción de impresora, 11
- atascos de papel, 109
  - Bandeja 1 (MPT), 110
  - bandeja 2, 112
  - bandeja 3, 4 ó 5, 114
  - fallo de alimentación en bandeja 1 (MPT), 125
  - prevención, 109
  - puerta izquierda A, 117
  - tamaño del papel, 122
  - tipo de papel, 123
  - unidad de impresión a dos caras en puerta B, 118
  - unidad de impresión a dos caras en puertas A y B, 119
- ayuda
  - recursos, 14

### B

- bandeja 1
  - colocar papel, 47
- Bandeja 1 (MPT)
  - fallo de alimentación, 125
- blanco y negro
  - impresión, 81
- BOOTP/DHCP, 21

### C

- cambiar dirección IP mediante servidor web incorporado, 22
- características
  - configuraciones de impresora, 10
- cargar
  - bandeja de papel 1, 47
  - bandejas 2, 3, 4 ó 5, 53
- colocar
  - papel, 47
- comprobar parámetros
  - Windows 2000 o posterior, 31
- conexión
  - Ethernet, 17
  - USB, 18
- conexión de red, 17
  - Ethernet, 17
- conexiones de red de Macintosh
  - solución de problemas, 34
  - Mac OS X, versión 10.3 y superiores, 34
- conexiones de red de Windows
  - agregar impresora
    - Windows 2000 o posterior, 27
  - comprobar instalación de controlador
    - Windows 2000 o posterior, 31
  - comprobar parámetros
    - Windows 2000 o posterior, 31
  - configurar impresora
    - Windows 2000 o posterior, 29
  - crear impresora IPP
    - Windows 2000 o posterior, 29
  - imprimir página de prueba
    - Windows 2000 o posterior, 28, 31
  - instalación rápida con CD
    - Windows 2000 o posterior, 26
  - obtener ruta de red de impresora
    - Windows 2000 o posterior, 29
  - otros métodos de instalación
    - Windows 2000 o posterior, 27
  - protocolo TCP/IP de Microsoft
    - Windows 2000 o posterior, 27
  - puerto IPP de Microsoft, 29
  - solución de problemas
    - Windows 2000 o posterior, 30
- conexiones de red UNIX
  - instalación rápida, 35

- configuración
  - automática de dirección IP de impresora (solo Windows), 20
  - dinámica de dirección IP de impresora, 20
  - manual de dirección IP de impresora, 22
- configuración de la red, 16
- configuración manual de dirección IP de impresora, 22
  - invalida AutoIP, 22
  - invalida DHCP, 22
- configurar dirección de red, 19
- configurar impresora
  - Windows 2000 o posterior, 28
- consumibles, 100
- controlador
  - comprobar instalación
    - Windows 2000 o posterior, 31
  - instalación rápida con CD
    - Windows 2000 o posterior, 26
  - otros métodos de instalación
    - Windows 2000 o posterior, 27
- controlador de impresora
  - comprobar instalación
    - Windows 2000 o posterior, 31
  - disponible, 25
  - disponibles, 25
  - idiomas de descripción de página, 25
  - instalación, 25
  - instalación rápida con CD
    - Windows 2000 o posterior, 26
  - Macintosh OS X, versión 10.4 y superiores, 33
  - otros métodos de instalación
    - Windows 2000 o posterior, 27
  - sistemas operativos, 25
  - Windows 2000 o posterior, 26
- controladores
  - descripción, 25
  - disponibles, 25
  - Windows 2000 o posterior, 26
- copiar parámetros de la impresora
  - uso del servidor web incorporado, 24
- correcciones de color, 78
- crear impresora IPP
  - Windows, 29

## D

- DDNS, 21
- Dell
  - garantía, 102
- despeje de atascos de papel
  - bandeja 1, 110
  - bandeja 2, 112
  - bandeja 3, 4 ó 5, 114
  - puerta izquierda A, 117
  - tamaño del papel, 122
  - tipo de papel, 123
  - unidad de impresión a dos caras en puerta B, 118
  - unidad de impresión a dos caras en puertas A y B, 119
- DHCP
  - activación con servidor web
    - incorporado, 20
  - activación en panel de control, 20
  - activación predeterminada en impresoras Dell, 20
  - configuración dinámica de dirección IP de impresora, 20
  - configuración manual de dirección IP de impresora, 22
- dirección IP
  - cambiar o modificar mediante servidor web
    - incorporado, 22
  - configuración automática (solo Windows), 20
  - configuración dinámica, 20
  - configuración manual, 22
- direcciones TCP/IP, 19
- directrices
  - traslado de impresora, 102
- DNS
  - base de datos de espacios de nombres de dominio local, 21
  - protocolo de resolución, 21
  - servidores, 21

**E**

- elegir una conexión a la red, 17
- elementos de mantenimiento de rutina, 100
- eliminar
  - trabajos de impresión de prueba, 90
  - trabajos de impresión guardados, 90
  - trabajos de impresión personal, 90
  - trabajos de impresión protegida, 89
  - trabajos guardados personales, 90
- enviar
  - trabajos de Imprimir con, 89
- errores de alimentación, 129
- especificaciones
  - controlador, 146
  - eléctricas, 144
  - físicas, 142
  - medioambientales, 143
  - memoria, 146
  - rendimiento, 145
  - sistema, 141
- etiquetas
  - impresión, 61

**F**

- folletos, 76
  - impresión, 76

**G**

- gabinete, 11

**H**

- herramientas de administración de impresora, 24

**I**

- imágenes invertidas, 86
  - impresión, 86
- impresión
  - ambas caras del papel, 71
  - blanco y negro, 81
  - etiquetas, 61
  - folletos, 76
  - imágenes invertidas, 86
  - opciones, 66
  - páginas de portada, 83
  - páginas de separación, 82
  - papel brillante, 62
  - papel de tamaño personalizado, 64
  - sobres, 61
  - tipos de papel personalizados, 63
  - tipos especiales de trabajos, 87
  - trabajos de impresión de prueba, 90
  - trabajos de impresión guardados, 90
  - trabajos de impresión protegida, 89
  - trabajos guardados personales, 90
  - trabajos personales, 90
  - transparencias, 60
  - varias páginas en una hoja (Varias en 1), 75

## impresora

- activación de DHCP, 20
  - activación de IP auto, 20
  - agregar
    - Windows 2000 o posterior, 27
  - bandejas, 10
  - cambiar o modificar dirección IP mediante servidor web incorporado, 22
  - características, 10
  - características del panel de control, 12
  - características estándar, 10
  - comprobar parámetros
    - Windows 2000 o posterior, 31
  - conexión, 10
  - configuraciones, 10
  - configuraciones disponibles, 10
  - configurar
    - desde el escritorio, 24
    - Windows 2000 o posterior, 28
  - configurar dirección IP, 20
  - crear impresora IPP
    - Windows 2000 o posterior, 29
  - daños, 102
  - embalaje inadecuado, 102
  - especificaciones, 141
  - especificaciones físicas, 142
  - fuentes, 10
  - funciones avanzadas, 10
  - limpieza, 96
  - mantenimiento, 93
  - obtener ruta de red
    - Windows 2000 o posterior, 29
  - parámetros
    - copiar de una impresora a otra, 24
  - recursos de información, 14
  - resolución máxima (ppp), 10
  - software de administración, 24
  - traslado, 102
  - velocidad máxima de impresión, 10
- impresora, controladores disponibles, 25
- ## imprimir
- marcas de agua, 85
  - páginas de información, 13
  - páginas de prueba
    - Windows 2000 o posterior, 28, 31
  - soportes especiales, 60

## indicadores LED

- limpieza, 96
- ## información
- acerca de la impresora, 14
  - recursos, 14
  - vínculos de la web, 14
- ## instalación de 64 bits en 32 bits
- Windows XP y Windows Server 2003, 30
- ## instalación de controladores de impresora
- Windows 2000 o posterior, 26
- ## instalar controladores de impresora
- Mac OS X, versión 10.4 y superiores, 33
- ## IP auto
- configuración dinámica de dirección IP de impresora, 20
  - configuración manual de dirección IP de impresora, 22
- ## IPv6, 37
- activar, 37
  - asignación automática de direcciones, 39
  - establecer ID de interfaz, 38

## K

- kit de productividad, 11

## L

- levantamiento de la impresora, 102
- ## limpieza
- exterior, 96
  - indicadores LED, 96

**M**

- Macintosh OS X, versión 10.3
  - Bonjour, conexión, 32
  - conexión LPD/LPR, 33
  - conexión USB, 32
  - controladores de impresora, 32
- Macintosh OS X, versión 10.4 y superiores, 33
- mantenimiento
  - limpieza, 94
  - precauciones generales, 94
- mapa de menús, 13
- marcas de agua, 85
- memoria, 146
- mensajes de estado, 101
- modificar
  - dirección IP mediante servidor web incorporado, 22
  - tipos de papel personalizados, 63

**O**

- obtener ayuda, 139
  - Online Diagnostics, 140
- obtener la ruta de red de la impresora
  - Windows 2000 o posterior, 29
- Online Diagnostics
  - asistencia técnica, 140
- opción de impresora
  - alimentador de 1500 hojas, 11
  - alimentador de 500 hojas, 11
- opciones, 11

**P**

- páginas de información, 13
  - imprimir, 13
  - mapa de menús, 13
- páginas de portada, 83
  - imprimir, 83
- páginas de separación
  - impresión, 82
- páginas por minuto (ppm), 10
- panel de control, 12
  - advertencias, 101
  - características y diseño, 12
  - mapa de menús, 13
  - mensajes de estado, 101
  - páginas de información, 13

- papel brillante
  - impresión, 62
- papel de tamaño personalizado
  - crear, 64
  - impresión, 64
- parámetros de la impresora
  - copiar de una impresora a otra, 24
- PCL, 25
- piezas de la impresora, 8
- piezas de repuesto, 100
- piezas sustituibles por el cliente, 100, 101
- PostScript, 25
- precauciones generales, 94
- problemas con calidad de impresión
  - solución de problemas, 130
- procedimiento de instalación rápida con CD
  - Windows 2000 o posterior, 26
- protocolo TCP/IP
  - Microsoft Windows, 27

**R**

- recursos
  - información, 14
- red
  - configurar dirección de red, 19
  - crear red de área local (LAN), 19
  - direcciones IP y TCP/IP, 19
  - elegir conexión de red, 17
  - instalación y configuración, 16
- red de área local (LAN), 19
- resolución de atascos de papel, 127
- ruta de red
  - obtener URL de impresora
    - Windows 2000 o posterior, 29

## S

- seleccionar opciones de impresión, 66
- servicio de nombres de dominio dinámico (DDNS), 21
- servidor web incorporado
  - acceder a la ayuda en línea, 24
  - activación de DHCP, 20
  - cambiar o modificar dirección IP de impresora, 22
  - comprobar estado de suministros, 24
  - configuración dinámica de dirección IP de impresora, 20
  - configurar sistema de impresión basado en navegador web, 24
  - configurar un sistema de impresión basado en navegador web, 24
  - copiar parámetros de una impresora a otra, 24
  - definir impresora de red, 24
  - software de administración de impresora, 24
  - solución de problemas de calidad de impresión, 24
  - ver lista de impresoras de red, 24
- sobres
  - impresión, 61
- software
  - administración de impresora, 24
- solución de problemas, 106
  - atascos de papel, 109
  - conexiones de red de Macintosh, 34
    - Mac OS X, versión 10.3 y superiores, 34
    - Mac OS X, versión 10.3 y superiores, 34
  - Online Diagnostics, 140
  - problemas con calidad de impresión, 130
  - problemas de calidad de impresión con servidor web incorporado, 24
  - Windows 2000 o posterior, 30
- soportes
  - admitidos, 45
- soportes de impresión
  - colocar, 47
- soportes especiales, 60
  - impresión, 60

- suministros
  - de otros fabricantes, 101
  - nivel bajo, 101
  - pedidos, 101
  - sustitución, 100, 101

## T

- tipos de papel personalizados
  - impresión, 63
  - modificar, 63
- tipos especiales de trabajos, 87
- trabajos de impresión de prueba
  - eliminar, 90
  - enviar, 88
  - impresión, 90
- trabajos de impresión guardados
  - eliminar, 90
  - enviar, 88
  - impresión, 90
- trabajos de impresión guardados personales
  - enviar, 88
- trabajos de impresión personal
  - eliminar, 90
  - enviar, 88
- trabajos de impresión protegida
  - eliminar, 89
  - impresión, 89
- trabajos de impresión segura
  - enviar, 88
- trabajos de Imprimir con
  - enviar, 89
- trabajos guardados personales
  - eliminar, 90
  - impresión, 90
- transparencias
  - impresión, 60
- traslado
  - impresora, 102
  - precauciones, 102

## U

- unidad de disco duro, 11
- USB, 18



## V

- varias páginas en una hoja (Varias en 1)
  - imprimir, 75
- vínculos de la web
  - información, 14

## W

- Windows
  - instalar controladores de impresora para Windows 2000 o posterior, 26